

Mr. VESNA KEČALOVIĆ

**PRIRUČNIK ZA NASTAVNIKE
UZ MUZIČKU / GLAZBENU KULTURU**
ZA 2. RAZRED DEVETOGODIŠNJE OSNOVNE ŠKOLE

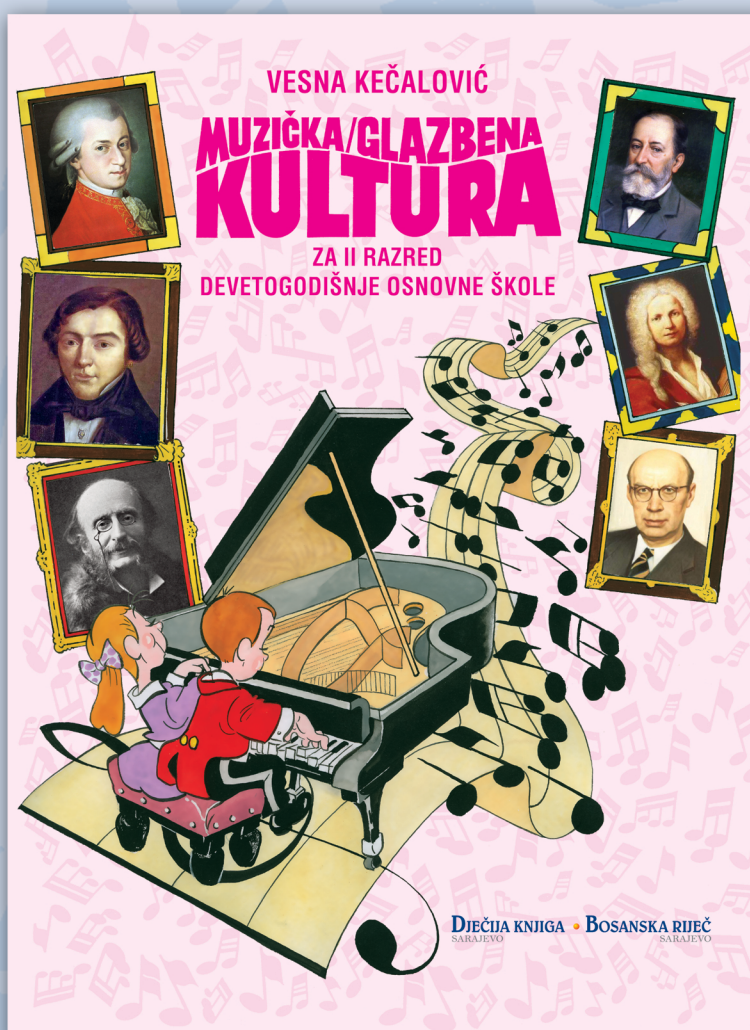

Mr. VESNA KEČALOVIĆ

PRIRUČNIK ZA NASTAVNIKE UZ MUZIČKU / GLAZBENU KULTURU

ZA 2. RAZRED DEVETOGODIŠNJE OSNOVNE ŠKOLE



DJEČIJA KNJIGA • BOSANSKA RIJEČ
SARAJEVO SARAJEVO

Biblioteka UDŽBENICI I PRIRUČNICI
Knjiga 198.

Urednik:
IVICA VANJA RORIĆ

I. U V O D

Utkajte muziku u svakodnevni život djeteta

Ne opterećujte se težinom predmeta muzičke/glazbene kulture, već naučite djecu da u toku nastave uče i uživaju u muzici/glazbi. Ako ovako prihvatite nastavu ovog predmeta, imaćete više uspjeha u radu u ovoj, ali i u ostalim oblastima.

Dokazano je da djeca mnogo brže uče tekst pjevajući, a nepravilnosti pri izgovoru pojedinih glasova i riječi se brže otklanjaju. Muzika poboljšava čitanje i kvalitetnije razumijevanje pročitanog. Učenje stranih jezika je uspješnije kada se u nastavu uključi i muzika. Kroz nastavu ovog predmeta utiče se na razvoj inteligencije, kreativnih sposobnosti, sposobnosti čitanja, ali i socijalizacije djeteta. Smatra se da angažovanje djeteta u muzici pospješuje i uvježbava mozak za kompleksnije razmišljanje, rješavanje nekog problema, analiziranje, sintetizovanje, upoređivanje, uočavanje sličnosti i razlika.

Muzika pruža spoznaje ali i razvija estetski sud i etičku komponentu.

Čas *likovne i muzičke kulture* se može kombinovati: na času likovne kulture slušati muziku a na času muzičke kulture crtati – ilustrirati sadržaj. Čas *tjelesnog i zdravstvenog odgoja* se može upotpuniti muzikom (vježbe uz muziku), a čas muzičke kulture može poprimiti karakter tjelesnog odgoja (izvođenje plesova i narodnih kola). Nastava *jezika* i muzičke kulture se takođe dopunjuju. Sadržaji svih pjesmica – poetski tekstovi, učenje novih riječi, kao i pravilan govor – dikcija su sastavni dio oba predmeta. Velika je povezanost i mnogo zajedničkih tema između muzičke kulture i *moje okoline* (poznavanja prirode i društva). Nema teme koju muzika nije dodirnula i opjevala (godišnja doba, prirodne pojave – kiša, sunce, snijeg itd).

Da bi se u nastavi ostvarili ciljevi i zadaci, kako materijalni, tako i oni funkcionalni i vaspitni, neophodno je detaljno proučiti *Nastavni plan i program*, koji predstavlja najvažniji dokument svake obrazovne ustanove. Dobro poznavanje *Nastavnog plana i programa* je preduslov da nastava bude kvalitetno i uspješno organizirana.

Težište u Nastavnom programu za prvi ciklus (od prvog do trećeg razreda) je usmjereno na *razvijanje elementarnih muzičkih sposobnosti* djeteta tog uzrasta: razvijanje osjećaja za ritam, vokalne reprodukcije, im-

postacije glasa, disanje, pravilno fraziranje, ispravna dikcija, a sve to putem igre u učionici ili van nje. Prvu fazu ne karakteriše usvajanje velikog broja pojmova, nego naprotiv. *Ova faza nije faza učenja i svjesnog usvajanja znanja, već faza učenja velikog broja pjesmica, muzičkih igara, brojalica, koje su same sebi svrha a koje će ujedno poslužiti za osvještavanje u višim razredima.* Dakle, materijalni zadaci su manje zastupljeni od onih funkcionalnih, onih koji podrazumijevaju razvijanje sposobnosti i vještina. I dalje se učenicima tog uzrasta omogućuje da kroz crtež u Udžbeniku naslućuju sadržaj pjesmice, brojalice, uče pravila muzičke igre, određuju karakter kompozicije.

U ovom Priručniku je sačinjena sinteza svih stavova i metodskih postupaka poznatih metodičara, kako bi sva dosad stečena iskustva poslužila u nastavnom procesu, te omogućila što kvalitetniju nastavu muzičke kulture. Rukopis u cjelini stoga čine Udžbenik sa CD-om za đake i Priručnik za učitelje.

Pored osnovnih uputa, u ovom Priručniku su izloženi i *metodski postupci pri obradi brojalica, muzičkih igara, pjevanja pjesama po sluhu, slušanja muzike, rada na instrumentima Orfovog instrumentarija, muzičkog izražavanja učenika, a prikazan je i sistem uvođenja muzičkih pojmova radi lakše komunikacije između učenika i učitelja.*

U Udžbenik za drugi razred uvršteni su poetski tekstovi pjesama, brojalica i muzičkih igara, dok se većina notnih tekstova nalazi u Priručniku za učitelje.

Predlaže se da čas muzičke kulture u drugom razredu traje 20 do 25 minuta, kao i u prvom razredu. Toliko vremena je dovoljno da se obradi svaka metoda jedinica, a preostalo vrijeme da se iskoristi naredni dan kao prilika da se ponovi obrađeno, te da učenici na taj način mogu da se odmire i relaksiraju.

Sve nastavne jedinice se obrađuju u okviru 20 – 25 minuta. Ne preporučuju se dvije nastavne forme u sklopu jednog časa od 45 minuta, npr. ne uči se nova pjesma po sluhu i sluša neka kompozicija ili, pak, ne uči se muzička igra sa pjevanjem na jednom času, već se prvo sigurno nauči pjesma pa tek idući čas pravila igre i njeno izvođenje (25 + 20 minuta).

Ovakvom koncepcijom nastava muzičke kulture ima više efekta, učenička koncentracija je na višem nivou a djeca se muzikom bave svakodnevno. Na ovaj način se otvara mogućnost utvrđivanja – vježbanja i čestog ponavljanja gradiva. Poslije časova matematike, moje okoline ili jezika, korisno će biti 10' – 15' pjevanja, igranja neke igre ili slušanja muzike. Ovakav vid rada će biti relaksacija za učenike a dalje učenje lakše. Ovaj

koncept nastave muzičke kulture ne treba da bude obaveza već otvorena mogućnost fleksibilnijeg načina rada i prilagođenost psihofizičkim sposobnostima učenika te dobi. Ako se ukaže potreba da učitelj dovrši započeto ili učenici žele da se još zadrže u nekoj igri, tada im to treba i dopustiti.

1. Cilj i zadaci nastave muzičke kulture

Cilj nastave predmeta Muzička/glazbena kultura je buđenje interesovanja i ljubavi prema muzici, razvoj pozitivnog odnosa prema njoj, otkrivanje i razvoj senzibiliteta, razvoj muzikalnosti kod djece, te dječjih kreativnih i estetskih sposobnosti, da bi vremenom muzika postala ne samo znanje nego i potreba svake ličnosti.

Materijalni zadaci nastave predstavljaju usvajanje i sticanje znanja, a znanje je pak sistem usvojenih činjenica i generalizacija koje se usvajaju perceptivnim, odnosno misaonim putem. Zadaci u nastavi muzičke kulture za **drugi razred** su sljedeći:

- razlikovanje, prepoznavanje i upoređivanje zvukova iz svog okruženja (neodređeni zvukovi),
- zvukovi instrumenata i ljudskog glasa (određeni zvukovi),
- uočavanje tonova po visini (visoki – duboki tonovi),
- uočavanje razlike u jačini tonova (tiho – glasno) i primjenjivanje tokom pjevanja i u igri,
- uočavanje trajanja tonova (dug – kratak),
- određivanje tempa kompozicije (brz – spor),
- prepoznavanje ranije učene pjesmice na osnovu melodije,
- prepoznavanje i imenovanje pojedine igre i kola,
- prepoznavanje ranije obrađene brojalice,
- učestvovanje u zajedničkom pjevanju i poštovanje pravila,
- korigovanje grešaka u pjevanju,
- sviranje na instrumentima onako kako im učitelj pokaže,
- povezivanje ritma pjesmice sa pokretom i praćenje date koreografije,
- prepoznavanje pojedine tradicionalne nošnje,
- ponavljanje i razumijevanje pokreta uz izgovaranje brojalice,
- razlikovanje dugih i kratkih slogova prilikom izgovora teksta brojalice (trajanja),
- pravilno koračanje u ritmu,
- doživljavanje i izvođenje mjere i ritma brojalice,

- samostalnije sviranje na ritmičkim instrumentima kao pratnja pjesmi,
- sviranje na osnovu partitura u slikama,
- prepoznavanje ranije slušanih djela,
- određivanje karaktera djela (koračnica, uspavanka, vesela, tužna i slično),
- prepoznavanje ritmičkih i melodijskih instrumenata Orfovog instrumentarija,
- početno sviranje na metalofonu ili ksilofonu,
- prepoznavanje instrumenata: klavir, gitara, harmonika, violina, truba, flauta, klarinet, oboa, zvana i orkestarske kompozicije – po sluhu i vizuelno,
- prepoznavanje dječjih, ženskih i muških glasova, pjevanja soliste i hora,
- razvijanje ljubavi prema tradiciji slušanjem i pjevanjem narodnih pjesama svog i drugih naroda,
- spontano improvizovanje, dovršavanje započete pjesme pjevanjem ili sviranjem,
- spontano odgovaranje na muziku pokretom, likovno ili literarno.

Funkcionalni ili formalni zadaci se odnose na razvijanje ljudskih sposobnosti: praktičnih, senzornih, intelektualnih, izražajnih¹. Ovim zadacima se postiže razvijanje psihofizičkih funkcija pa je otud izveden i naziv ovih zadataka. Funkcionalni zadaci su sljedeći:

- razvijanje osjećaja za ritam i ritmičku reprodukciju,
- razvijanje osjećaja za dvodijelnu, trodijelnu i četvorodijelnu mjeru,
- razvijanje osjećaja za naglašeni i nenaglašeni dio takta (teza – arza), duge i kratke slogove, tempo i dinamiku,
- rad na razvijanju obima dječjeg glasa,
- kvalitetna vokalna reprodukcija pjesme sa njenim izražajnim elementima,
- primjena igre za vježbanje disanja,
- izmišljanje pjesmica na zadani tekst,
- improvizacija na instrumentima Orfovog instrumentarija,
- samostalno snalaženje u sviranju – pratnja pjesme,
- samostalno pjevanje i igranje,
- poređenje notnih trajanja prema slogovima riječi brojalice, uočavanje sličnosti i razlika,
- tačno izvođenje mjere i ritma skandiranjem, odbrojanjem rukom i u koloni,

¹ Sposobnost je imanentna samo čovjeku. Ona se pokazuje u ljudskoj djelatnosti i odnosi se na njenu uspješnost.

- slušajući kompoziciju, pjevuši melodiju,
- razlikovanje, upoređivanje, izvođenje zaključaka o djelu,
- saopštavanje ko izvodi kompoziciju,
- samostalno određivanje karaktera kompozicije,
- razlikovanje instrumenata auditivno i vizuelno,
- razvijanje sposobnosti za praćenje notnog teksta i kretanje melodijske linije,
- poštovanje pravila ponašanja tokom slušanja muzike,
- korištenje znanja u osmišljavanju ideja za kreativno stvaranje,
- izražavanje osjećaja tokom slušanja: literarno, putem crteža i pokretom.

Vaspitni /odgojni zadaci se odnose na usvajanje vaspitnih / odgojnih vrijednosti: moralnih, estetskih, fizičkih i radnih. Vaspitni/ odgojni zadaci su:

- učenici uviđaju da pjevanje zahtijeva najviše vježbanja,
- usaglašavaju se sa razrednim horom,
- tokom sviranja i pjevanja, muziciranja u razrednom horu / zboru, orkestru, i grupi, razvijaju pozitivan stav prema sebi i u odnosu na druge,
- ispoljavaju emocionalne i estetske sudove,
- razvijaju pozitivan stav prema muzici i kompozitorima,
- ispoljavaju želju za bavljenjem muzikom,
- vrše samoprocjenjivanje u odnosu na druge učenike,
- razumiju i svjesno obavljaju muzičke zadatke i obaveze kao pojedinac ili u grupi,
- razvijanje ljubavi prema muzičkoj baštini naroda BiH.

2. Didaktičko-metodičke napomene

Potrebno je tokom školske godine obraditi najmanje *15 pjesama uz sviranje. U izboru pjesama za Priručnik i Udžbenik vodilo se računa da one odgovaraju obimu dječjeg glasa, da su djeci po sadržaju i karakteru interesantne i bliske.*

U prirodnoj atmosferi učenici prvo dožive pjesmu i osjete njen umjetnički kvalitet bilo da slušaju nastavnika koji pjeva uz pratnju instrumenta ili da slušaju snimak (CD). Učenici istovremeno uče poetski tekst i melodiju. Potrebno im je skretati pažnju na pravilno držanje tijela, disanje, intonaciju, pravilan izgovor teksta, nametati im odgovarajući tempo, dinamiku, te ukazivati na karakter kompozicije.

Tokom školske godine sa učenicima obraditi najmanje **10 muzičkih igara** koje uključuju pokret.

Igre sa pjevanjem i različitim sadržajem izabrane su tako da djeca oponašaju život u prirodi, narodne običaje i dr. One imaju osnovni zadatak da se pravilno izvodi melodija i usavršava skladno, izražajno, slobodno i ritmički povezano kretanje uz muziku. Tako se istovremeno kretnjama izražava karakter, ritam, tempo i dinamika pjesme, a razvijaju i usavršavaju preciznost, lakoća, skladnost i izražajnost pokreta uz muziku. Igre i narodna kola sastoje se iz osnovnih pokreta: hodanje, poskakivanje s plesnim elementima, razne kretnje ruku, pljeskanje, tapkanje, okreti itd. Koreografije okretnih igara i narodnih kola imaju utvrđene figure i kretnje. Veoma su vrijedne slobodne ritmičke igre u kojima dolazi do izražaja dječja improvizacija na muziku koju su prethodno dobro upoznali.

Nastavni program za drugi razred nudi velik izbor brojalica od kojih je **potrebno obraditi najmanje 15**.

Brojalica zauzima posebno mjesto u razvoju osjećaja za ritam kod djece mlađeg školskog uzrasta. Treba ih izvoditi prvo skandiranjem teksta uz odbrojavanje, zatim instrumentima vlastitog tijela, priručnim instrumentima, instrumentima Orfovog instrumentarija, kretanjem u koloni ili krugu. Većina brojalica za drugi razred sadrže četvrtinske i osminske notne vrijednosti. Na taj način se ponavlja i utvrđuje gradivo iz prvog razreda. **Novina su brojalice koje sadrže četvorodijelnu podjelu jedinice brojanja:** „Enci, menci“ i „Jedan, dodan, digin, disin“.

Slušanjem je potrebno upoznati najmanje 15 kompozicija domaćih i stranih autora. Prilikom izbora djela za **slušanje**, među kojima su zastupljena vokalna, instrumentalna i vokalno-instrumentalna djela, vodilo se računa da njihovo trajanje i složenost budu u skladu sa uzrastom. Djecu učiti da zapažaju i prepoznaju: karakter kompozicije, tempo, dinamiku, formu kompozicije, izvođače, izvođačke sastave i muzičke instrumente o čemu je bilo više riječi tokom navođenja zadataka.

Usvajanje muzičkih pojmova treba da teče postupno nakon doživljaja muzike, nenametljivo i bez opterećenja muzičkom terminologijom, koja je za djecu ove dobi apstraktnog karaktera.

Podsticati djecu da svoje zapažanje i doživljaje izraze *pokretom, pismeno sa dvije do tri rečenice, usmeno ili likovno*. Na taj način se podstiče kreativnost učenika.

U području **dječjeg stvaralaštva** koristiti Orfov instrumentarij. Učenici sigurnije i samostalnije koriste ritmičke instrumente uz pjevanje, tokom razbrojavanja brojalica i izvođenja muzičkih igara. Uz upotrebu ovih instrumenata organizovati slobodniju kolektivnu, grupnu, individualnu improvizaciju, te improvizaciju u parovima.

Vidovi dječjeg stvaralaštva su i likovno, literarno izražavanje na osnovu doživljaja muzike, kao i muzičko-scenske igre koje povezuju muziku, ritam, pokret i govor.

Tokom godine treba organizovati nekoliko muzičkih dramatizacija uz obavezno korištenje Orfovog instrumentarija, priručnih i improviziranih instrumenata.

3. Uvođenje pojmova u prvom i drugom razredu

U Nastavnom programu od prvog do trećeg razreda postavljeni su sljedeći zahtjevi: „*Djecu učiti da zapažaju i prepoznaju karakter kompozicije, tempo, dinamiku izvođenja, formu kompozicije, izvođače – izvođačke sastave, muzičke instrumente.*“

Odgovoriti svim ovim zahtjevima znači da je neophodno pratiti njihov razvoj. Ukratko, zahtjevi po pitanju dinamike i dinamičkih oznaka su sljedeći:

Dinamika: I razred: uvođenje pojmova glasno – tiho; u II razredu se zahtijeva od učenika da prepoznaju i razlikuju glasno i tiho pjevanje ili sviranje.

Karakter kompozicije učenici iskazuju riječima: vesela, vedra kompozicija, tužna, u njoj se osjeća odlučnost, nježnost itd., i opisuju emocionalno stanje koje kompozicija u njima budi prilikom slušanja. Zahtjevi u prvom i drugom razredu su isti. U prvom razredu im se kroz pitanja nude navedene riječi, a u drugom razredu ih sigurnije koriste.

Tempo: I razred: uveden pojam brz – spor tempo; II razred: uočava i prepoznaje brz i spor tempo.

Instrumenti: I razred od učenika se očekuje da prepoznaje: klavir, gitaru, harmoniku, violinu, trubu, koristi Orfov instrumentarij – ritmičke instrumente (štapići, zvečke, def, trianogl, praporci, činele) i instrumente tijela. U II razredu zahtjevi su sljedeći: učenici prepoznaju: harmoniku, gitaru, klavir, violinu,

trubu, bubanj itd.; razlikuju izvodačke sastave: orkestar, solista, hor; prepoznaju grupe instrumenata: gudački instrumenti; prepoznaju vokalno, instrumentalno i vokalno-instrumentalno izvođenje.

Trajanja tonova: I razred Prati i izvodi po sluhu pokrete u mjeri i ritmu (dugi i kratki slogovi); II razred: prepoznaje duga i kratka trajanja tonova i notnih znakova;

Mjera: I i II razred: razvija osjećaj za dvodijelnu, trodijelnu i četvorodijelnu mjeru i osjećaj za naglašeni (teza) i nenaglašeni (arza) dio takta.

Pri *slušanju muzike* u drugom razredu treba insistirati na tome da učenici prepoznaju slušano djelo i njegov karakter.

4. Metode i oblici rada u nastavi muzičke kulture

4.1. Metode

Riječ „metoda“ potječe od grčke riječi „methodos“, a znači „put ka nečemu“, odnosno, planski postupak (misaoni, praktični) za postizanje nekog cilja, ustaljeni način, model, procedura po kojoj se nešto radi (istražuje, utvrđuje, kreira)².

Iz ovog tumačenja proizlazi da je metodika grana didaktike koja iznalazi načine i rješenja, kako bi nastavnik što uspješnije izvodio nastavu određenog predmeta i što jasnije i jednostavnije mogao voditi učenike do cilja – sticanja znanja i razvijanja vještina.

Metode u nastavi muzičke kulture različito se klasificiraju. Analizirajući različite izvore, priručnike, metodike i didaktičku literaturu može se konstatovati da se u praksi koristi cijeli spektar metoda u nastavi muzičke kulture: *metoda razgovora, metoda usmenog izlaganja, metoda demonstracije, metoda čitanja i rada na tekstu, metoda učenja pjesme po sluhu, metoda rada sa dječjim instrumentarijem, metoda opažanja – promatranja i slušanja, metoda stvaralačkog rada, poučavanja i uvjeravanja, vježbanja i navikavanja, podsticanja i sprečavanja, interaktivno učenje u problemskoj nastavi, metoda učenja putem otkrića, interaktivno učenje u stvaralačkoj nastavi, interaktivno učenje u parovima i grupama, interaktivno učenje u programiranoj nastavi, analitičko-sintetička metoda, problemska metoda, projekt metoda, i druge.*

Ovdje će biti ukratko rasvijetljeni određeni metodski postupci koji zaista jesu od velikog značaja u nastavi muzičke kulture a mogući su u primjeni za drugi razred.

² Popularna enciklopedija, BIGZ 1831, Beograd, 1976, str. 709

Iz dosad rečenog se može zaključiti da su neke pomenute metode, kao što su: *metoda razgovora, metoda usmenog izlaganja, metoda demonstracije, metoda rada na tekstu*, doista preuzete i prihvaćene iz didaktičke literature, te da se koriste u nastavi svih predmeta. Nastava muzičke kulture pak ima svoje specifičnosti, a neke od njih su i metode u radu, kao što su: *metoda učenja pjesme po sluhu, metoda rada sa dječjim instrumentarijem, te specifičan pristup i veliki broj mogućnosti - metodskih postupaka u stvaralačkom radu djece*.

Ne treba zaboraviti u ovom trenutku pomenuti i konstantnu potrebu audio-vizuelnih sredstava i pomagala bez kojih je nemoguće izvoditi nastavu.

Metoda demonstracije je od izuzetnog značaja u nastavi muzičke kulture. Često je nazivaju i metodom promatranja jer je demonstriranje popraćeno percipiranjem onog što se posmatra. Ona podrazumijeva da se svo učenje zasniva na pokazivanju, vizuelnom ili čulnom doživljaju, a u našem slučaju doživljaju čulom sluha. Učenje brojalica, pjesama po sluhu, slušanje muzike i dr., zahtijeva prvo demonstraciju, izvođenje iste, učenički doživljaj, pa potom učenje.

Demonstrirati se mogu: slike instrumenata, kompozitora, ilustracije koje oslikavaju sadržaj brojalice, pjesme, muzičke igre, pokreti i svakako od najvećeg značaja u nastavi muzičke kulture, zvučni efekti za koje su neophodne snimke muzike koja se izvodi ili sluša. Ukratko rečeno, bez demonstriranja onog što se trenutno obrađuje, nastava bi se pretvorila u verbalizam.

Metoda razgovora (dijaloška, erotematska metoda) je u upotrebi tokom cijelog časa, od uvodnog do završnog dijela. Ipak, najviše dolazi do izražaja tokom ponavljanja i provjeravanja znanja. Primjenu ima i kada obrađujemo brojalicu (analiza poetskog i notnog teksta), kada učimo novu pjesmicu, muzičku igru ili kada je u pitanju slušanje muzike bez obzira da li je slušanje globalno ili selektivno. Najčešće se koristi u kombinaciji sa drugim metodama i doprinosi dinamici školskog sata.

Metoda učenja pjesme po sluhu predstavlja svladavanje pjesme sa svim njenim elementima interpretacije: tekst, pravilna dikcija, disanje, fraziranje, ritam, melodija, tempo, dinamika, i koliko je moguće, precizna intonacija. Nastavnik u ovakvom postupku pjeva i svira dio po dio pjesme, učenici slušaju i ponavljaju a zatim naučene dijelove pjesmice sastavljaju u jednu cjelinu – pjesmu. Treba takođe istaći da snimke pjesama na CD-u umnogome pomažu nastavniku da djeca brže nauče pjevati pjesmicu.

Metoda rada sa instrumentima Orfovog instrumentarija podrazumijeva metodski postupak pri uvođenju učenika u svijet instrumentalne muzike putem sviranja na dječjem instrumentariju. U drugom razredu je predviđeno sviranje na ritmičkim instrumentima (štapići, zvečke, praporci, triangel, činelice, kastanjete i mali bubanj) i melodijskom instrumentu - ksilofonu.

Metoda stvaralačkog rada je postupak koji se provodi u fazi dječjeg muzičkog stvaranja i izražavanja. Ona je u primjeni kada učenici stvaraju novu brojalicu ili komponuju na zadani tekst, tokom stvaranja aranžmana, odnosno ritmičke pratnje tokom pjevanja pjesmice ili izvođenja brojalice, primjenjuje se tokom slušanja kada djeca imaju priliku da se izraze likovno ili pokretom. Očekivanja ne smiju biti pretenciozna već u granicama dobi djece tog uzrasta. Od učenika drugog razreda se može zahtijevati da se pismeno izrazi sa jednom ili dvije proste rečenice.

Metoda usmenog izlaganja se rijetko primjenjuje u razrednoj nastavi na času muzičke kulture jer su sadržaji više namijenjeni razvijanju muzičkih sposobnosti, izgrađivanju estetskog suda, razvijanju osjeta za lijepo, a najmanje za usmeno izlaganje bilo kakvih sadržaja koje uostalom Nastavni program i ne predviđa u tom uzrastu niti su djeca u stanju da prate bilo kakvo suho usmeno izlaganje. Moglo bi se reći da ova metoda može imati djelomičnu primjenu, npr. u uvodnom dijelu časa kada učitelj uvodi učenike u sadržaj koji treba obraditi na času ili tokom slušanja kada učitelj čita ili prepričava sadržaj.

U nastavi muzičke kulture rijetko se koristi isključivo jedna od metoda. Praksa je pokazala da je najprikladnije kombinirati pojedine metode kako bi čas bio što dinamičniji.

4.2. Oblici rada

U savremenoj didaktičkoj praksi se govori o frontalnom, grupnom radu, radu u parovima i individualnom radu.

Frontalni ili *razredni rad* je najčešći oblik rada, a sastoji se od simultanog rada sa svim učenicima.

Grupni oblik rada podrazumijeva dijeljenje odjeljenja u grupe. Te grupe za vrijeme nastave samostalno obrađuju neko gradivo pod kontrolom nastavnika. U nastavi muzičke kulture ovaj oblik rada ima primjenu tokom pjevanja pjesmice. Učenici/ce su podijeljeni u dvije grupe; prva grupa pjeva prvu strofu, druga grupa drugu strofu pjesme). Tokom svi-

ranja na dječjem instrumentariju nastavnik podijeli razred u grupe od kojih svaka grupa svira na istorodnim – istim instrumentima. Kod obrade brojalice u dvodijelnom ritmu, učenici brojalicu razbrojavaju u parovima, ako je brojalica u trodijelnom ritmu razred treba dijeliti u grupe od tri učenika, a ako je brojalica u četvorodijelnom ritmu razred treba dijeliti u grupe od po četiri učenika. Tada nastavnik odjeljenje dijeli na broj potrebnih grupa, od kojih svaka ima različite zadatke tokom izvođenja.

Individualni rad je rad unutar razrednog sistema gdje svaki učenik radi samostalno na svom zadatku, koji može biti identičan ili različit. Primjena ovakvog načina rada moguća je u nastavi svih predmeta pa i u nastavi muzičke kulture (rad sa instrumentima Orfovog instrumentarija, tokom kreativnog rada) itd.

II. DIO

1. BROJALICE

Rad na razvijanju osjećanja za ritam u drugom razredu se temelji na ponavljanju brojalica koje su obrađene u prvom razredu, te učenjem novih koje su uvrštene u Nastavni program za drugi razred. Potrebno je razvijati osjećaj za *ravnomjernu pulsaciju jedinica brojanja te osjećaj za dvodijelni, trodijelni i četvorodijelni ritam.*

Brojalice mogu biti *govorene i pjevane*³ (*brojalice sa napjevom:*

3 Vidi detaljnije o pjevanim brojalicama u sljedećim knjigama:

a. Kojov-Bukvić, Irena: Metodika nastave muzičkog vaspitanja za II godinu studija pedagoške akademije, Zavod za udžbenike i nastavna sredstva, Beograd, 1989., str. 36.

b. Požgaj, Joža: Metodika nastave glazbene kulture u osnovnoj školi, Školska knjiga, Zagreb, 1988., str. 40.

c. Trakilović, Desanka: Muzička kultura sa metodikom u razrednoj nastavi, Učiteljski fakultet u Bijeljini, Bijeljina, 2002., str. 7.

d. Stojanović, Gordana: Nastava muzičke kulture od I do IV razreda osnovne škole, Priručnik za učitelje i studente učiteljskog fakulteta, Zavod za udžbenike i nastavna sredstva, Beograd, 1996., str. 12.

e. Muzička enciklopedija I dio: Dječije pjesme i igre, Jugoslavenski leksikografski zavod, Zagreb, 1974., str. 456.

f. **Zbornik napjeva narodnih pjesama Bosne i Hercegovine.** 1. Dječje pjesme. Zabilježio i za štampu pripremio **Cvjetko Rihtman** uz saradnju **Ljube Simić** i **Miroslave Fulanović-Šošić**, Akademija nauka i umjetnosti Bosne i Hercegovine, Građa, knj. XIX, Odjeljenje društvenih nauka, knj. 15, Sarajevo 1974, 296. str. Kraća izlaganja u ovoj knjizi, **po Jerku Beziću**, upozoravaju na osnovne značajke **pjesama za zabavljanje djece** - a) tepanje, cupkanje, prva pouka i šala (napjevi br. 231-288), b) brojačice, igre (289 -295) i c)

Ljulja, ljulja ljuške, Ide maca oko tebe, Pišem, pišem petnaest). U metodikama nekih teoretičara predlaže se pjevanje brojalica na jednom tonu, kao prelazna faza ovih dviju vrsta. Na CD-u je snimljen jedan takav primjer, brojalica *Golub s krova guče*. Govorene brojalice mogu biti: racionalne („Jedan, dva, tri“, „Pužu, mužu“, „Jedna vrana gakala“, „Pliva patka preko Save“, „U maloga svica“ itd.) i *iracionalne* („En, ten, tini“, „Jedan, dodan, digin, disin“).

Metodski postupak pri obradi govorenih brojalica

Princip doživljaja, kao i pri učenju pjesmice ili slušanja muzike, najvažniji je moment motivacije učenika za rad. Shodno tome, nastavnik treba da izvede brojalicu u cjelini jasno izgovarajući tekst, rastavljajući ga na slogove ili zajedno sa učenicima odslušati brojalicu sa CD-a.

Učitelj/učiteljica će uočiti postoje li u brojalici riječi koje učenici/e ne razumiju i razjasniti ih (racionalne brojalice), te ponovo razgovijetno pročitati i ponavljati sa učenicima tekst brojalice dok ne bude naučen napamet. Pri čitanju teksta treba voditi računa o pravilnom akcentiranju.

Kada je tekst brojalice naučen, preći na ritmičko izgovaranje uz ravnomjerno pulsiranje jedinica brojanja i pokrete razbrojavanja.

U **dvodijelnom taktu (dvodijelni ritam)** se udarcem dlana o dlan ističe **teza** a **arza** označava udarcem dlana o nadlanicu.

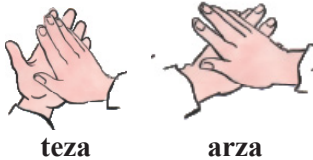

napjevi koje su djeca primila vjerovatno preko zabavišta i škole (296-316).

U posebnim napomenama uz tekstove dječjih pjesama iz Bosne i Hercegovine **Ljuba Simić** postavlja dvije osnovne grupe: A) uspavanke („đetinje uz bešiku“, „uz kolijevku“) i B) **zabavne** („đetinje za zabavljanje“, „uz igru“). **Tekstove uspavanki** razvrstava prema njihovim sadržajima u osam skupina: uvjeti pri rođenju, krojenje košuljice, pravljenje kolijevke, zaštita od svakog zla, o snu, želje: za budućnost, uspavanke sastavljene od nekoliko sadržaja, „ilahije“ - pobožne pjesme muslimana, koje se u relativno novije doba pojavljuju kao uspavanke. **Pjesme za zabavljanje djece** raspoređuje u tri skupine: 1) **šala i pouka**, s **podskupinama**: a) tašunanje, cupkanje – cucanje, b) šaljive zgode i nezgode, c) o sreći i vrednoći (o vrijednostima), d) čobanin i njegovo stado, 2) „**brojke**“, „**brojalice**“, **brojačice** i 3) **igre**.

Djeca se mogu **igrati u parovima**, i to tako da se okrenu jedno prema drugom i, izgovarajući brojalicu, pokretima ruke od sebe ka drugom djetetu označavaju jedinice brojanja. Dijete koje rukom razbrojava brojalicu kreće od sebe (malo jači dodir) ka drugom djetetu (dotakne ga nježnije) – kao na slici.



Brojalicu je moguće izvoditi i uz **koračanje**. Djeca se poredaju u niz ili naprave krug, te zajedničkim, sinhroniziranim kretnjama počinju izgovarati brojalicu i koračati – stupati u mjestu. Pri tom se na prvi pokret tekst (slog) izgovara glasnije. Ritam brojalice i jedinice brojanja se mogu izvoditi i **kucanjem olovke o klupu**. Tada treba učenicima skretati pažnju da prvi udarac bude glasniji od drugog (jedinice brojanja) ili, kada kucaju olovkom ritam brojalice, da prate i poštuju glasnije i tiše slogove.

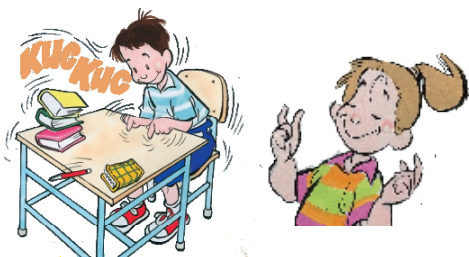

Dvodijelni ritam se može ozvučiti i na sljedeći način: **udarac o klupu – pljesak ili klupa i pucketanje prstima** (izvoditi kretnje sa obje ruke).

U **trodijelnom taktu (trodijelni ritam)** isticanje **teze** (naglašeni dio takta) može biti izvedeno udaranjem **dlan o dlan**, a udarac **dlana o nadlanicu** (druga i treća doba) označavaće arze (nenaglašeni dijelovi takta)⁴.



⁴ Taktiranje (ili taktovanje) je riječ koja označava brojanje pomoću pokreta ruku za vrijeme pjevanja ili sviranja. Vidi opširnije u knjizi Jednoglasni solfedo, Miodrag A. Vasiljević, str. 11.

Ako se učitelj odluči da uvede taktiranje od prvog razreda osnovne devetogodišnje škole kako neki teoretičari predlažu, ne treba očekivati da učenici savršeno taktiraju jer je njihova koordinacija pokreta još nerazvijena. Pokreti će im biti neusklađeni, što će se vremenom poboljšavati a taktiranje biti sve uspješnije. Ovo je odlična vježba u periodu kada se uče pojmovi lijevo-desno, dole-gore itd.

Taktiranje vježbajte sa djecom izgovarajući za dvodijelnu mjeru „dole-gore“, za trodijelnu „dole-desno-gore“ a za četvorodijelnu „dole-lijevo-desno-gore“. Ovaj izgovor se odnosi na taktiranje desnom rukom. Učitelj obavezno taktira lijevom rukom (pokreti su u ogledalu jednaki dječjim), kako bi se djeca mogla orijentisati i pratiti pokrete učitelja.

Brojalice u trodijelnom ritmu izvoditi u grupama od tri djeteta. Skrenuti pažnju učenicima koji rukama razbrojavaju brojalicu da drugo i treće dijete dotaknu malo nježnije. Na ovaj način se kod djece u ovoj dobi nesvjesno stvara slika o trodijelnom taktu i trodijelnoj muzičkoj mjeri.



Trodijelni ritam se može ozvučiti i na sljedeći način: *udarac o klupu, pljesak, pucketanje prstima*:

Ako je brojalica u četvorodijelnom taktu⁵, tada su pokreti za ozvučavanje sljedeći: *dlan o dlan* – prva doba; *dlan o nadlanicu* – druga doba; *dlan o dlan* – treća doba i *dlan o nadlanicu* – četvrta doba

dlan o dlan – dlan o nadlanicu – dlan o dlan – dlan o nadlanicu.

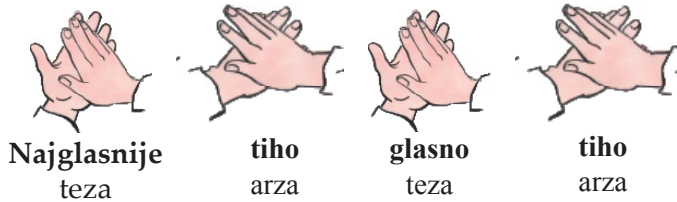

Ozvučavanje četvorodijelnog takta (ritma) se može postići i na sljedeći način:

koljena – klupa – pljesak – pucketanje prstima.



5 *Takt* je najmanji dio muzičke kompozicije koji je metrički određen. Može biti *jednostavni* (dvodijelni i trodijelni taktovi) i *složeni* (četvorodijelni, petodijelni, šestodijelni, pa sve do dvanaestodijelnog takta). Složeni taktovi nastaju spajanjem dva ili više jednostavnih taktova. Tako se (po Marku Tajčeviću) četvorodijelni takt sastoji od dva dvodijelna takta. U njemu nalazimo četiri taktova dijela, od kojih su prvi i treći dio naglašeni, a drugi i četvrti nenaglašeni. Prvi je taktov dio nešto istaknutiji (glasniji) od trećeg:

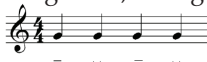

Izvesti sada brojalicu razbrojavanjem učetvoro. Podijeliti razred u grupe od četvoro djece. Pono- vimo! Ukoliko nema dovoljno djece za ovakve grupe, mogu se uključiti u razbrojavanje i lutke.



Tokom sviranja instrumentima tijela (tapša- njem rukama, koračanjem, pucketanjem prstima) izvode se ritmovi koje će učenici kasnije svirati na ri- tmičkim instrumentima Orfovog instrumentarija.

Kada je brojalica naučena, mogu se dodati ri- tmički instrumenti Orfovog instrumentarija. Učenici će iskazati kroz stva- ranje aranžmana svoju kreativnost. Treba istaknuti da učenici stvaraju i predlažu aranžmane, a da se taj pojam, kao ni dosad ostali navedeni poj- movi, ne koristi tokom rada sa njima. Pogodno je koristiti riječ „stvarati“ ili postaviti pitanje „Kako biste vi svirali na štapićima“? itd.

Radi veće uspješnosti i vizuelnog efekta, poželjno je na svakom času *analizirati ilustraciju iz Udžbenika* koja prati odgovarajući sadržaj brojalice. Podrazumijeva se da ilustracija prati racionalne brojalice koje imaju određen sadržaj, ali i iracionalne kod kojih se razvija dječja mašta.

Brojalice u ovom Priručniku su date onim redoslijedom kojim su izložene u Udžbeniku. Predviđeno je da se „ponove“ prvo tri brojalice u nizu, u kojima bi bili predstavljeni dvodijelni, trodijelni ritam, a zatim četvorodijelni ritam (takt). Ove brojalice su obrađene u prvom razredu. Nadalje će u tim ritmovima biti obrađene ili ponovljene pjesmice, muzič- ke igre, a i slušanje muzike će pratiti takav sistem rada.

Napomena: Sve brojalice koje su dvodijelnog ritma izvoditi u paru, one koje imaju trodijelni ritam izvoditi utroje a četvorodijelni ritam učetvoro.

Pjevane brojalice: „Ide maca oko tebe“, „Lula, lula, luške“ i „Pi- šem, pišem petnaest“ obraditi istim metodskim postupkom kao i pjesme po sluhu, o čemu će biti govora nešto kasnije.

2. PJEVANJE I SVIRANJE U RAZREDNOJ NASTAVI

2.1 Pjevanje pjesama

S obzirom na psihofizički razvoj djeteta, pjevanje u nastavi muzičke kulture predstavlja, ključni element u razrednoj nastavi. Kod djece tog uzrasta se kroz pjesmu razvija obim glasa, ali u isto vrijeme učenici upoznaju izražajne elemente pjesme: dinamiku, tempo, karakter, izvođače, izvođačke sastave i instrumente. Djeca prvog i drugog razreda uče pjevati pjesmice isključivo *po sluhu*.

Metoda učenja pjesme po sluhu predstavlja svladavanje pjesme sa svim njenim elementima interpretacije: tekst, pravilna dikcija, disanje, fraziranje, ritam, melodija, tempo, dinamika i precizna intonacija, o čemu će biti više rečeno nakon prikazanog metodskog postupka.

Uvodni dio časa služi za stvaranje raspoloženja, u *centralnom dijelu* se obrađuje pjesmica a u **završnom dijelu** se poboljšava kvalitet interpretacije, dinamičko sjenčenje, ustaljuje tempo. Dakle, završni dio časa će biti posvećen upotpunjavanju obrade pjesme.

Artikulacija časa:

Uvodni dio – stvaranje raspoloženja:

- kratak uvodni razgovor,
- upjevanje - pjevanje već obrađene pjesmice koja je u istom tonalitetu kao i pjesmica koju treba učiti,
- ili pjevanje pjesme koja ima istu mjeru kao i pjesmica koju treba učiti.

Značajno je učenike upjevati na početku časa. Najčešći način upjevanja, ali i stvaranja atmosfere, je ponavljanje neke već obrađene pjesme koja je sličnog sadržaja i karaktera. *Važno je da pjesma, koja će poslužiti za upjevanje, bude u istom tonalitetu kao i pjesma koja se obrađuje, radi stvaranja zvučne slike i prihvatanja boje tog tonaliteta.*

Zato će u Priručniku biti istaknuta pjesma ili brojica, koja će odgovarati uvodnom dijelu časa, pri svakoj novoj obradi.

Cilj časa:
– naučiti pjevati pjesmu.

Obrada – učenje pjesme:

- slušanje i doživljavanje pjesme sa CD-a ili u interpretaciji nastavnika uz pratnju nekog instrumenta,
- ilustracija koja opisuje i oslikava sadržaj pjesme.
- potrebno je jasno pročitati tekst, razgovarati o sadržaju i razjasniti eventualne nejasnoće i nepoznate riječi (poetski tekst učiti zajedno sa melodijom),
- pjesmu podijeliti na dvotaktne, četvorotaktne ili rjeđe trotaktne fraze,
- učiti dio po dio: nastavnik pjeva prvu frazu, učenici slušaju a zatim ponavljaju,
- učenje druge fraze,
- spajanje prve i druge fraze,
- postupak je isti pri učenju sljedećih fraza,
- važan postupak je vezivanje dijelova pjesme u jednu cjelinu,
- pjesmu treba pjevati tokom učenja u približno naznačenom tempu.

Završni dio časa – muzičko utvrđivanje i dotjerivanje pjesme

Muzičko utvrđivanje i dotjerivanje pjesme, kao i izvođenje pjesme sa svim elementima interpretacije uz pratnju instrumenata ili dječjeg instrumentarija se može raditi na drugom času muzičke kulture.

Napomenimo da je u uvodnom izlaganju predloženo da čas muzičke kulture traje 20-25 minuta. Tako organizirana nastava pruža mogućnost da učenici nedeljno/sedmično/tjedno imaju 4 puta muzičku kulturu.

Izražajni elementi interpretacije

Da bi pjesma bila pravilno i lijepo izvedena, neophodno je voditi brigu o **pravilnoj dikciji**. Pravilnim izgovorom i akcentiranjem riječi u tekstu pospješuje se brže otklanjanje govornih problema kod djece i doprinosi boljem razumijevanju. Karakterističan primjer pravilnog naglašavanja riječi u tekstu je pjesmica „Dok mjesec sja“ u kojoj riječi „Pero“ i „pero“ imaju različite naglaske, o čemu treba voditi računa tokom pjevanja, te na to djeci skrenuti pažnju.

Učenike treba od početka učiti **pravilnom disanju**. Vježbe je potrebno često ponavljati sa učenicima i izvoditi ih kroz igru. Stoga su i u Udžbeniku na stranama 25 i 61 dati prijedlozi ovih vježbi putem ilustracija. U Priručniku su u nekim notnim tekstovima obilježene melodijske fraze znakom V. Ovi znakovi ujedno određuju i mjesta gdje se uzima vazduh.

Vježbe za razvoj grudnog koša⁶ izvoditi na časovima tjelesnog odgoja.

Vježba br. 1 Stati mirno i ruke podići ustranu. Dlanove podići do visine ramena, okrenuti na gore i nastaviti pokret dok se dlanovi ne sastave iznad glave. Tada se grudni koš prirodno širi. Udisaj se vrši kroz nos sa blago otvorenim ustima. Tokom spuštanja ruku u prvobitni položaj vazduh treba ispuštati ravnomjerno.

Vježba br. 2 Ruke ispružiti horizontalno naprijed do dodira dlanova a zatim ih jako zabaciti do ponovnog dodira. Grudni koš se tada širi i istovremeno uzima vazduh. Vraćanje u prvobitni položaj vrši se lagano uz vježbanje izdisaja.

Vježbe za ujednačeno pražnjenje pluća

Vježba br. 1 Dlanove zamišljamo kao zaleđen prostor. Vazduh iz pluća lagano izduvavamo kao da želimo otopiti led.

Vježba br. 2 Duvajući na „vrelu supu“ usne isturimo malo naprijed. Ravnomjerno i kontrolisano duvamo vazduh preko površine tanjira u kom se nalazi supa.

Vježba br. 3 Pjevač zamisli cvijet procvjetalog maslačka, pokušavajući da rasprši sve končice laganim duvanjem.

Vježba br. 4 Djeca zamisle pero ili list. Duvaju tako da ih zadrže u zraku.

Zaključimo! Vazduh treba udisati brzo, kroz nos sa poluotvorenim ustima, a izdisati postepeno, lagano i ravnomjerno.

Fraziranje je usko povezano sa pravilnim disanjem. Neophodno je stoga prvo definisati da je **fraza – dvotakt** najmanja metričko-formalna cjelina, odnosno, grupa od dva takta. Bitno je da dvotakt sadrži dva glav-

6 Đurković, Branko: Osnovi horske vokalne tehnike, Fakultet muzičke umetnosti, Beograd, 1984., str. 30-31.

na naglaska (dvije teze). Ako je tempo brz, a takt prost – jednostavan (2/4, 3/4, 3/8), može grupa od **četiri takta** igrati ulogu osnovne metričke – formalne cjeline – fraze. Tada se takt doživljava kao dvotakt⁷. Za naš muzički folklor i naše područje karakteristične su i prisutne trotaktne fraze, koje su rijetkost u evropskoj umjetničkoj muzici⁸.

Tempo (tal. vrijeme) je brzina izvođenja neke kompozicije. To je jedan od elemenata muzičke interpretacije, čije nepoštivanje može promijeniti karakter kompozicije. Osnovni zadatak tokom pjevanja pjesama, slušanja muzike, pjevanja i izvođenja muzičkih igara je da djeca razlikuju **brz** i **spor tempo**.

Dinamika (grč. sila) je stupnjevanje jačine zvuka i tona. Učenike drugog razreda treba osposobiti da uočavaju i primjenjuju osnovne dinamičke pojave: glasno i tiho. Uz dinamičke kontraste tiho-glasno pjevanje će biti zanimljivije i izražajnije. Neka djeca sama kreiraju i predlažu mjesta koja se mogu pjevati tiho a koja glasno. Na taj način doći će do izražaja i njihova kreativnost.

Intonacija je ton koji učitelj/učiteljica odsvira ili otpjeva prije učenja ili izvođenja pjesmice. Da bi to bilo moguće ostvariti potrebno je da u učionici postoji instrument pomoću kojeg bi se davala intonacija (klavir, harmonika, sintisajzer, melodika itd.). Učitelj/učiteljica tokom učenja pjesme po sluhu ili muzičke igre sa pjevanjem insistira na preciznoj intonaciji, što je bez instrumenta nemoguće. Svako novo pjevanje, ponavljanje pjesmice iziskuje ponovno davanje tačne intonacije. Svi učenici neće biti u stanju precizno intonirati melodiju pjesmice ali će zato vremenom njihov osjet za tačnu intonaciju biti suptilniji, a sposobnost vokalne reprodukcije sve uspješnija.

Veliki broj škola nije dovoljno opremljen potrebnim nastavnim sredstvima i pomagalicama. Neke od njih nemaju niti jedan od instrumenata pa je stoga važnost CD-a izuzetna. Pjesmice i muzičke igre su kratke te se mogu učiti i slušanjem sa CD-a. Na taj način će se pjevati sa preciznom intonacijom a i učitelj će imati potrebni oslonac. U suprotnom, učitelji/učiteljice pjevaju pjesmicu u tonalitetu koji odgovara njihovom obimu glasa a učenici nisu u stanju da interpretiraju te tonove. Na taj način se oštećuju dječji glasovi, pa je od takve nastave više štete nego koristi.

7 Skovran. D., Peričić. V.: Nauka o muzičkim oblicima, Univerzitet umetnosti, Beograd, 1977, str. 27.

8 Tokom obrade svake nastavne jedinice, pjesme ili muzičke igre sa pjevanjem, u Priručniku će biće govora o fraziranju, odnosno disanju.

2.2 Sviranje na ritmičkim instrumentima Orfovog instrumentarija

Pjevanje pjesama, razbrojavanje brojalica i izvođenje muzičkih igara prati i sviranje na ritmičkim instrumentima Orfovog instrumentarija – udaraljka.

Orfov instrumentarij čine *udaraljke* (zvečke, drvena kutija, štapići, tamburin, činele, praporci, kastanjete, mali bubanj, veliki bubanj i timpani), *melodijski instrumenti s pločicama* (ksilofon, metalofon i zvončići – Glockenspiel) i *basovi instrumenti* (bordun i gamba).

Za rad sa učenicima/icama prvog i drugog razreda koriste se ritmički instrumenti sa neodređenom visinom tona: *štapići, zvečke, činele, triangel, tamburin, praporci, kastanjete i mali ručni bubanj*. Ako škola nema Orfov instrumentarij moguće je tada koristiti one instrumente koji se mogu improvizovati – napraviti. Dječje igračke – instrumenti su u ovom slučaju takođe od velike koristi.

Udaraljke su i važan sastavni dio orkestra. Postoje udaraljke sa *određenom visinom* tona (timpani, ksilofon, tubafon, metalofon, vibrafon, celesta, velika zvona, zvončići, lira) i *neodređenom visinom* (bubanj, mali bubanj, tamburin, klepetuša, činele, triangel, kastanjete, zvečka – marakas, guiro, bič, čegrtaljka, praporci).



Mali bubanj (vojnički, mali doboš) proizvodi viši i svjetliji ton nego veliki bubanj. Uz mali bubanj idu dvije palice. *Može se koristiti pri sviranju forte, ali i piano. Koristi se za naglašavanje teških dijelova takta.*

Tamburin (daire, def) je prenešen sa istoka u Italiju i Španiju. Koristi se kao prateći instrument u narodnim pjesmama i igrama. Tamburin se najčešće tresu ili udara dlanom i prstima ruke po zategnutoj opni. *Koristi se i za ozvučavanje glavnih, teških dijelovima takta.*

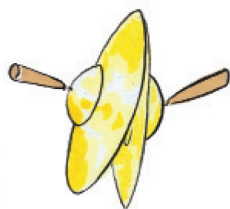

Činele – piati su dva tanjira od mesinga ili bronzne sa otvorom na sredini. Mogu se koristiti u paru ili pojedinačno. Ako se koriste u paru tada se na njima svira udaranjem jednog tanjira o drugi. *Pogodne su za izvođenje teških dijelova takta, ali je moguće na taj način izvoditi i ritam brojalice ili pjesme.*

Kada se koristi jedan tanjir, potrebno je uz njega imati i palicu kojom se o njega udara.

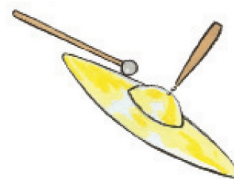

Triangl – trokutić savijena metalna šipka čiji se krajevi ne dodiruju. U obliku je jednakostranog trougla. Zvuk se dobije udaranjem vretenaste metalne šipke. Ako se metalnom šipkom udara u donji dio trianglera dobije se prodoran, oštar, svijetao i zvonak zvuk koji može zbog svoje nježnosti označavati nenaglašene dijelove takta. *Može se koristiti i na naglašenim dijelovima takta.*

Bilježi se dužim notnim vrijednostima. Moguće je, međutim, na njemu dobiti i tremolo, zvukom koji se dobije udaranjem metalne šipke u gornji dio (ugao) trianglera.

U partituri se dionica za triangl zapisuje na jednoj liniji.

Klavs – štapići su izrađeni od ebanovine ili ružinog drveta a zvuk se proizvodi udaranjem jednog štapića o drugi. Zvuk je svijetao i suh pa ga se *može koristiti na nenaglašenim dijelovima takta*. Pogodni su i za *izvođenje ritma*. Ton je sličan visokim tonovima ksilofona. Klavs je kubanskog porijekla. Jedan štapić se drži u zaobljenom dlanu lijeve ruke a drugim štapićem se udara.



Kastanjete (španski – castanuelas) su dvije okrugle, izdubljene pločice (dvije školjke) široke 3 – 6 cm. Napravljene su od tvrdog drveta. Zvuk je suh, oštar, rezak a proizvodi se udaranjem jedne pločice o drugu. Kastanjete su pričvršćene o palac a pokreću se ostalim prstima. Postoje pojednostavljene kastanjete koje su pričvršćene na stalku, drže se u ruci i tresu.



Marakas (zvečke) se pravi od ploda kokosovog oraaha i najčešće je ispunjen zrcima graška ili graha. Loptastog su oblika i postavljene na dršku. Koriste se u paru, u svakoj ruci po jedna.



Praporci su takođe ritmički instrument i sastavni su dio dječjeg instrumentarija. Mogu se koristiti za dobivanje posebnih efekata.

Korištenjem ritmičkih instrumenata kod djece ovog uzrasta razvija se osjećaj za dvodijelnu, trodijelnu i četvorodijelnu mjeru i osjećaj za

naglašeni (teza) i nenaglašeni (arza) dio takta. Pored toga, korištenje instrumenata i sviranje na njima razvija dječju maštu, kreativnost, razvija koordinaciju pokreta ruku i tijela.

Čegrtaljka je dječja igračka koja se svrstava u orkestarske instrumente radi obogaćenja zvuka. Radi raznih efekata, fenomena iz prirode i života u orkestru se upotrebljavaju i **fijuk pruta, zveket lanaca, mašina za grmljavinu i vjetar, pucnjevi, praporci**, svirale kojima se oponaša pjevanje ptica itd.

Ukoliko škola nema Orfov instrumentarij, moguće je improvizirati neke od ovih instrumenata ili koristiti dječje igračke – instrumente. Umjesto *marakasa*, mogu poslužiti zvečke za bebe, plastične kutijice koje su napunjene suhim zrnima graška ili graha. Svako dijete može umjesto *štapića* koristiti dvije olovke, a moguće je i napraviti štapice. Ako se odluči za ovu varijantu potrebno je znati dimenzije za izradu ovog instrumenta: dužina oko 20 cm, promjer oko 2, 5 cm. *Praporce* može zamijeniti svežanj ključeva.

Ksilofon – melodijski instrument

Novina u drugom razredu je sviranje na metalofonu ili ksilofonu. Sviranje je informativno i pojaviće se u Udžbeniku u toj formi. Obradeno je na najjednostavniji način. Pločice na ksilofonu su obojene tako da svaka tonska visina ima svoju boju i djeca ih na taj način uočavaju.



KSILOFON

Ksilofon spada u grupu udaračkih instrumenata. Sastavljen je od niza drvenih pločica ili valjaka nejednake veličine. Pločice su poredane na drvenom postolju. Ton se dobije udaranjem drvenih štapića po pločicama.

Sviranje na ritmičkim instrumentima Orfovog instrumentarija – metodski postupak:

Sviranje na ritmičkim instrumentima je najčešće sastavni dio časa na kom se uči ili ponavlja pjesmica, brojalica ili muzička igra. Stoga je najprimjerenije na početku časa najaviti šta će učenici na tom času raditi a iza najave pustiti snimak pjesmice ili brojalice koja se uči/ponavlja. Dječji doživljaj ne treba previdjeti na bilo kom tipu časa.

Nakon slušanja učenici iskazuju svoje emocije koje je pokrenula slušana pjesmica, odnosno ponavljaju šta su uočili ako je pjesmica već naučena. Odredili su karakter, brzinu izvođenja, uočili dinamiku, primjenjuju glasno i tiho pjevanje itd. *Kada su djeca sigurna u pjevanju pjesmice ili izgovoru brojalice, prelazi se na sviranje ritmičkim instrumentima Orfovog instrumentarija.*

Uvođenjem ritmičkih instrumenata uz pjevanje, izvođenje muzičkih igara i brojalica, stvaranjem aranžmana⁹, obogaćuje se i upotpunjuje doživljaj. Čas postaje interesantniji i dinamičniji. Učenici na ritmičkim instrumentima izvode:

- ritam brojalice (svirati svaki slog brojalice),
- jedinice brojanja¹⁰, dobe,
- izvode jednostavnije aranžmane koje učitelj predloži,
- predlažu svoje ideje u korištenju instrumenata.

Ritam izvoditi:

- kucanjem olovke o klupu,
- tapšanjem rukama,
- tapšanjem po koljenima,
- pucketanjem prstima,
- izvoditi brojalicu ili pjesmu uz koračanje ili stupanjem u mjestu,
- ritam svirati štapićima, činelicama, zvečkama itd.

Već je bilo govora o tome da škole najčešće nisu dovoljno opremljene za ovakav vid rada i sigurno nemaju toliko instrumenata da svi učenici sviraju u isto vrijeme pa je stoga potrebno učenike podijeliti u više grupa

9 Pojam „aranžman“ ne treba ni u kom slučaju koristiti tokom rada sa učenicima.

10 Jedinica brojanja je notna vrijednost koja traje jedan otkucaj.

i dati im različita zaduženja. Na taj način će svi učenici biti aktivni i fokusirani na to što čine. Prva grupa pjeva pjesmicu ili izvodi brojalicu, druga grupa svira štapićima, a treća zvečkama. Kada otpjevaju pjesmicu ili izvedu brojalicu i odsviraju do kraja, zamijeniće uloge. Stvoriće se veliki broj mogućih kombinacija i rezultat neće izostati.

Napomena: Učenike treba učiti da se na času ponašaju disciplinovano kada koriste instrumente. Potrebno ih je navikavati da polože instrumente na sto, te da strpljivo sačekaju vrijeme kada se svira na njima.

Simboli za ritmičke instrumente Orfovog instrumentarija

u aranžmanima

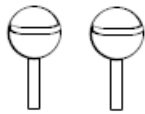

Zvečke
Marakas



Mali bubanj



Palice

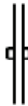

Činele
Pjati



Def, dajre ili
tamburin



Štapići
Klavs

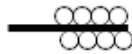

Praporci



Triangl



Kastanjete

3. MUZIČKE IGRE

Nastava muzičke/glazbene kulture počela je sa dječjom spoznajom o postojanju zvukova u njihovom okruženju, koja je neophodna za shvaćanje muzičkih/glazbenih pojava i sredstava izražavanja u muzici/glazbi.. Do takve spoznaje se nije dolazilo verbalizmom u nastavi već predstavljanjem i demonstriranjem. Otud su u Udžbeniku za prvi i drugi razred na prvim stranicama predstavljeni zvukovi okoline (prirode, saobraćaja, zvukovi ljudskog govora, pjevanje i zvukovi instrumenata).

Muzičko opismenjavanje je na taj način započelo od prvog časa muzičke kulture. Učenik uočava i saznaje šta je zvuk, razlikuje određene i neodređene zvukove, shvata da se muzika služi zvukovima (tonovima) a kroz slušanje i pjevanje će saznati da muzika može izraziti sva ljudska osjećanja, oslikati likove, oponašati zvukove iz prirode itd.

Sva iskustva koja učenik stiče od prvog razreda osnovne škole konzerviraju se u njegovoj svijesti i kasnije služe za osvještavanje tokom uočavanja određenih pojava u muzici, svjesnog muzičkog opismenjavanja. *Ostvarivanje ovih zadataka se postizalo isključivo putem organiziranih muzičkih igara*, od kojih su se prve igre sa djecom odnosile na predstavljanje zvukova (artikulisanih i neartikulisanih).

Ovakav način rada treba provoditi i u drugom razredu. Poslije igara prepoznavanja zvukova iz okoline, zvukova koje proizvodi ljudski glas ili muzički instrument, **treba ponoviti šta je zvuk** (sve šta čujemo) kako bi se u dječjoj svijesti ustalio ovaj pojam.

Sljedeći zadatak je **uočavanje osobina tona** (muzičkih zvukova):

- **trajanja** (dug – kratak),
- **visine** (visok – dubok),
- **boje** (prepoznavanje glasa đaka koji pjeva) i
- **jačine tona** (glasno – tiho).

Ove igre se mogu provoditi na svakom času muzičke kulture kako bi učenici usvojili osnovne pojmove neophodne za izučavanje muzičke umjetnosti. Da bi učiteljima bilo moguće organizovati i realizovati ovakve igre, na CD je snimljeno nekoliko serija tonova u nizu: prva serija tonova je namijenjena prepoznavanju tonova *po visini*; druga serija za prepoznavanje tonova *po jačini* i treća serija za prepoznavanje tonova *po trajanju*.

Igre za prepoznavanje *boje tona* izvodimo nakon naučene pjesmice ili brojalice: učenik koji je okrenut licem prema ploči prepoznaje pjevača po boji glasa.

Tokom slušanja muzike djecu učimo da prepoznaju pjevače (jednoglasno pjevanje, višeglasno pjevanje) ili instrumente po boji (klavir, gitara, harmonika, violina, bubanj itd.). Ove muzičke igre treba da budu utkane u svaki čas muzičke kulture.

Najveći broj muzičkih igara, ponuđenih u Nastavnom programu za drugi razred su *igre sa pjevanjem*¹¹ u kojima djeca jednostavno dočaravaju, ilustruju sadržaj pjesme – imitativne muzičke igre („Berem, berem grožđe“, „Čvorak, čvorak“, „Tašun, tašun“, „Strina roda“ itd). One obuhvataju različite ritmičke pokrete koji utiču na razvoj dječje mašte, osjećaja za ritam ali i na pravilan razvoj djeteta te dobi. Istovremeno se kod djece razvija muzička memorija tokom učenja melodije, sposobnost vokalne reprodukcije, kao i ostale komponente muzikalnosti.

Neke od ovih igara se izvode u krugu („Berem, berem grožđe“. U krugu se izvode i narodne igre „Kolanje“, uz pjesmu „U livadi“ i „Oj, moja ružo rumena“.

Pored ovih igara uvrštene su i narodne muzičke igre u kojima je razred podijeljen u dvije grupe – dva reda. Učenici u redovima su okrenuti jedni prema drugima („Hodavka“ i „Sage se mlada do zemlje“.) Tu su muzičke igre „Mak“ i „Strina roda“ koje se izvode kao imitativne muzičke igre i na kraju „Čvorak, čvorak“ koja služi za prepoznavanje boje glasa.

Zadatak plesova - muzičkih igara je razvijanje osjećaja za ljepotu i skladnost pokreta, kao i smisla za usklađivanje pokreta uz muziku.

11 Kada je u pitanju klasifikacija muzičkih igara, mišljenja teoretičara su podijeljena. Tako, **Mirjana Ivanović** vrši sljedeću klasifikaciju muzičkih igara na: didaktičke, igre sa pjevanjem, igre slobodnih oblika, igre uz instrumentalnu pratnju i male muzičke dramatizacije; **Dorđe Lekić**: onomatopejske m. i., didaktičke igre, ritmičke igre, igre sa pjevanjem i igre bez pjevanja (namijenjene učenicima I razreda), imitativne igre, didaktičke igre, igre sa pjevanjem i igre bez pjevanja (II i III razred osmogodišnjeg osnovnog obrazovanja), dok u IV razredu predlaže sistematizaciju naučenog, ali i kontinuitet u korišćenju svih vrsta muzičkih igara sa nešto složenijim pokretima; **Joža Požgaj** muzičke igre ne potencira kao zasebnu oblast, već ih kao igru pominje u trenutku kada obrađuje brojalice, zatim glazbene igre uz pjesmu te u trenutku kada obrađuje slušanje, pominje i „pokret“ uz glazbu; **Stojanović Gordana** u svom Priručniku za učitelje i studente učiteljskog fakulteta govori o muzičkim igrama i vrši sljedeću klasifikaciju: igre uz pjevanje, u koje svrstava one koje imaju slobodan sadržaj ali i narodne igre, igre uz instrumentalnu pratnju (narodne, slobodnog sadržaja ili čak bez konkretnog sadržaja), muzičke dramatizacije, didaktičke igre, igre za razvijanje memorije i slušne pažnje, te igre za razvijanje osjećaja za melodijsku frazu i kadencu. **Desanka Trakilović** pominje kao „najčešći oblik sa kojim se djeca susreću brojalice i pitalice“, zatim, igre s pjevanjem, igre uz instrumentalnu pratnju i muzičke dramatizacije.

Djeci ne treba nametati plesove za odrasle, već ih prilagoditi dječjem psihofizičkom razvoju. Međutim, narodnim igrama se kod učenika razvija ljubav prema našoj narodnoj tradiciji i tradiciji drugih naroda pa kola uvrštena u nastavni program treba obraditi sa učenicima samo informativno. Nije im dakle svrha da ih učenici savladaju i izvode kao odrasli.

Muzičke igre tijesno povezuju nastavu muzičke kulture i tjelesnog odgoja, te je nemoguće u tom slučaju odvojiti nastavu ova dva predmeta. Na prvom se času uči pjevanje pjesme (muzičke igre) i uče pravila u igri, a na času tjelesnog odgoja se uče koraci i izvodi muzička igra. Stoga će biti prikazani metodski postupci pri obradi narodnih kola onako kako ih obrađuju nastavnici tjelesnog odgoja.

Metodski postupak pri obradi narodnih kola¹²:

- Kolo se pokaže u cjelini sa odgovarajućom pjesmom i muzičkom pratnjom (ako je ima).
- Ako se kolo uči s pjesmom, potrebno je prvo naučiti pjesmu (obrada pjesme po sluhu).
- Kolo tada treba raščlaniti na dijelove i onda početi sa uvježbavanjem koraka, uz brojanje i objašnjavanje.
- Kada su pojedini koraci tehnički dovoljno savladani, prelazi se na povezivanje dijelova u cjelini. Uz potrebni broj ponavljanja stvara se cjelina igre. Izvodi se u određenom tempu i sa odgovarajućim pokretima.

4. SLUŠANJE MUZIKE

Slušanje muzike je psihički proces u kojem je najvažnija komponenta emocionalni doživljaj. Tokom slušanja neophodna je misaona aktivnost slušaoca od kojeg se zahtijeva da uočava i upoređuje razne muzičke pojave. Cilj je, razviti učeničku maštu, muzičku memoriju, razvijati ljubav prema muzici i razviti estetski sud.

12 Ivančević, Vida: Telesno vaspitanje omladinki i članica, Partizan – novinska izdavačko – propagandna ustanova, Beograd, 1960.

Zadaci:

- učenici prepoznaju slušana djela,
- prepoznaju karakter djela (vesela, tužna, svečana),
- prepoznaju auditivno i vizuelno instrumente: klavir, gitara, harmonika, bubanj, flauta, truba, zvana,
- razlikuje po sluhu i vizuelno izvođačke sastave: solista, hor, orkestar,
- uočava gudačke instrumente,
- prepoznaje vokalno, instrumentalno i vokalno-instrumentalno izvođenje.

U Nastavnom programu je za slušanje ponuđen veći broj kompozicija od kojih je tokom školske godine potrebno **obraditi najmanje 15**. Učenici trebaju razlikovati izvođačke sastave: solista, hor, orkestar pa je u cilju ostvarivanja ovih zadataka izvršen sljedeći izbor kompozicija: „Gdje je onaj cvijetak žuti“ (jedan glas), „Divna noći“ odlomak iz Barkarole (duet) i kompozicije zabavnog karaktera „Zaleđena česma“, „Dragoj mojoj BiH“ koje svojom tematikom pripadaju istom žanru, zabavne rodoljubive pjesme. U ovom kontekstu, programom je predviđeno i slušanje **Himne** Bosne i Hercegovine koja pripada instrumentalnoj muzici. Za auditivno prepoznavanje hora predviđeno je slušanje kompozicije „Rodila se nota“ u kojoj se smjenjuju solista i dječji hor.

Ponuđene *instrumentalne* kompozicije su:

- Turski marš, Vojnička koračnica, Radostan seljak, Kenguri, solo instrument - **klavir**;
- Fosili – ksilofon,
- Akvarijum, Pijetlovi i kvočke – **gudači i klavir**,
- Ptice – **flauta i orkestar**,
- Zima – **gudački orkestar, čembalo i violina solo**,
- Peća i vuk – **violina, flauta, fagot, oboa, klarinet, rogovi, bubnjevi**,
- Instrument čarobnjak – **ksilofon, truba, violina, flauta, oboa, klarinet, bubnjevi, violončelo itd.**

Harmonika i gitara su predstavljene učenicima kao prateći instrumenti uz pjevanje pjesmica ili izvođenje muzičkih igara.

Slušanje muzike može biti **globalno** (kada se sluša djelo u cjelini) i **selektivno** (kada se iz nekog djela izdvaja jedna manja cjelina). Kompozicije predviđene Nastavnim programom zahtijevaju i globalno i selektivno slušanje.

Čas slušanja muzike treba da ima uvodni, centralni i zaključni dio. Tok časa se ne razlikuje od koncepcije ostalih časova na kojima se obrađu-

je neka pjesmica, brojalica ili muzička igra. Prilikom slušanja, pored opšteg značaja pri slušanju muzike i njegovog estetskog doživljaja, moguće je više ili manje obratiti pažnju na neke komponente muzičkog djela koje se sluša: dinamiku, tempo, melodiju, ritam, izvođača itd.

Za čas slušanja muzike obezbijeđeni su kvalitetni snimci kompozicija koje se slušaju, sa kvalitetnim izvođačima (CD 1. i 2.). U Udžbeniku su date i odlične ilustracije koje uveliko pomažu potpunijem doživljaju slušanog djela.

Pripremajući se za čas muzičke kulture, neophodno je da učiteljica/ učitelj presluša odabranu kompoziciju, pogleda ilustracije i date zadatke u Udžbeniku, kako bi stekao/la uvid u cjelinu realizacije cilja i zadataka.

Metodski postupak – globalno slušanje

Uvodni dio časa treba da posluži za stvaranje atmosfere. Učitelj animira učenike i uvodi ih u slušanje djela. Postoji velik broj mogućnosti, od kojih će biti pomenute neke značajnije:

- u uvodnom dijelu je moguće pročitati kratku priču ili neke stihove koji sadržajem odgovaraju djelu koje se obrađuje,
- kod vokalnih kompozicija prikladno je čitanje poetskog teksta pjesme koja se obrađuje, a za slušanje opernog odlomka kratko upoznavanje sadržaja
- prikladno je u uvodu slušati i poznato djelo koje je po sadržaju slično karakteru kompozicije predviđene za slušanje,
- slušati djelo različito po sadržaju kako bi se uočili kontrasti,
- srodna djela, npr, vokalna muzika, instrumentalna muzika itd.

Centralni dio časa – obrada započinje slušanjem djela, koje se tokom časa ponavlja nekoliko puta. Nakon *prvog slušanja* učitelj može pokazati nekoliko različitih ilustracija koje prikazuju različite sadržaje od kojih samo jedna odgovara slušanom djelu. Učenici će se opredijeliti za neku od ponuđenih ilustracija, najčešće ispravnu. Moguće je isto tako imati samo ilustraciju koja odgovara sadržajno kompoziciji koja se sluša, ali je treba istaknuti tek onda kada učenici izraze svoje emotivno stanje koje je uzrokovala slušana kompozicija. Ilustraciju ne treba pokazati ranije jer se na taj način sugerira učenicima stav o kompoziciji i tako sputava njihova mašta.

Danas se u nastavi muzičke kulture koriste udžbenici koji su bogato opremljeni ilustracijama. Ako učenici koriste Udžbenik, čas slušanja

ne treba početi najavom kompozicije koja se sluša i otvaranjem stranice na kojoj se nalazi ilustracija jer se tako sugerira sadržaj slušanog djela. Naprotiv, postupak treba biti isti kao u prethodno navedenim uputama: stvaranje atmosfere, slušanje – emocionalni doživljaj djela, razgovor, a zatim ilustracija.

Kada je kompozicija odslušana u cijelosti, sa učenicima porazgovarati o djelu i njihovim utiscima. Doživljaj djela je individualan te će i komentari biti različiti.

Nakon obavljenog razgovora saopštiti naziv kompozicije.

Prije drugog slušanja učenicima postaviti zadatke, ovisno o tome šta se želi istaknuti u pojedinom djelu. Zadaci mogu biti sljedeći:

- da uoče izvođača (dječji, ženski, muški glas sa pratnjom ili bez pratnje, hor, solo instrument ili grupu instrumenata),
- tempo (brz – spor),
- dinamiku (glasno – tiho),
- karakter: da li je kompozicija vedra, radosna, poletna, razigrana, sjetna, tužna, šaljiva, plesnog karaktera, odlučna i sl.

Naprimjer: prvi zadatak se može odnositi na uočavanje i prepoznavanje izvođača (glas sa ili bez pratnje, solo instrument itd.), drugi zadatak uočavanje tempa, treći zadatak uočavanje dinamike itd. Pri svakom novom slušanju skreće se pažnja učenicima na nove elemente muzičkog izraza te se na taj način održava učenička pažnja.

Poslije analize djela, odnosno uočavanja pojedinih komponenti muzičkog izražavanja obavezno je ponovno slušanje – *faza svjesnog doživljavanja muzičkog djela sa svim elementima interpretacije primjerenih njihovom uzrastu i zauzimanja stava prema njemu.*

Posljednje slušanje treba da prati slobodno izražavanje učenika o njihovom doživljaju u cjelini: usmeno, pismeno (dvije do tri rečenice), crtežom ili pokretom.

Završni dio časa: služi za rezimiranje naučenog tokom slušanja i analiziranja djela. Ipak, najvažnije u ovom dijelu časa je sređivanje učeničkih utisaka o slušanoj kompoziciji koja se treba ponovo odslušati u cjelini. Na kraju časa slušaju djelo sa više razumijevanja.

Učenici pamte samo naslov kompozicije, uočavaju *brzo i sporo* izvođenje, *glasno – tiho* i da li je kompozicija *tužna, vesela, svečana.*

Napomena: Tokom rada sa učenicima ne treba koristiti termine dinamika, tempo, karakter itd.

5. DJEČJE STVARALAŠTVO

Nastava muzičke kulture ne bi bila potpuna bez dječjeg stvaralaštva. Njihova kreativnost i buđenje mašte predstavljaju jedan od najznačajnijih zadataka muzičke kulture koji se mogu ostvariti na više načina:

- izmišljanje novih brojalica na zadani tekst,
- komponovanje pjesmice na zadani tekst,
- slobodna improvizacija na ritmičkim instrumentima Orfovog instrumentarija,
- improvizacija pokreta u ritmu i plesu,
- usmeno ili pismeno izražavanje tokom slušanja,
- likovno izražavanje doživljaja muzike,
- prezentacija rezultata samostalnog i grupnog rada.

Dječje stvaralaštvo dakle, podrazumijeva kreativni rad učenika. U skladu sa zahtjevima u Nastavnom programu i postavljenim zadacima, u Udžbenik i Priručnik su uvršteni kratki i jednostavni tekstovi predviđeni za stvaranje nove brojalice i komponovanje pjesmice na zadani tekst.

Slobodna improvizacija na instrumentima Orfovog instrumentarija se primjenjuje tokom učenja brojalica (ritmički instrumenti) i uz pjevanje naučenih pjesmica tokom cijele školske godine. Na takav način improviziranje na ritmičkim instrumentima upotpunjuje čas na kojem se obrađuje nova brojalica ili pjesmica. Jedan od načina rada sa instrumentima je i stvaranje aranžmana za određenu brojalicu. Pošto je po Nastavnom programu potrebno obraditi 15 brojalica, u Udžbeniku i Priručniku je pripremljeno toliko aranžmana kako bi se olakšao rad učitelju. Potpuni aranžmani se nalaze u Priručniku kako bi se otklonile eventualne nedoumice oko rješenja. Brojalice za drugi razred su jednostavnog ritma, prilagođene sposobnostima učenika i zahtjevima koji se pred njih postavljaju. Improvizaciju pokreta u ritmu i plesu, učenici iskazuju na svim časovima muzičke kulture, tokom pjevanja pjesmice, slušanja muzike plesnog karaktera ili sviranja. Pokret uz slušanje, pjevanje ili sviranje je naročito karakterističan za učenike nižih razreda.

Literarno i likovno izražavanje se često koriste kao sredstva dječjeg izražavanja doživljaja u svim oblastima nastave muzičke kulture: tokom slušanja muzike, učenja racionalnih brojalica, pjesmica, muzičkih igara.

Na kraju školske godine učenici prezentiraju najuspjelije radove u odjeljenju, na roditeljskom sastanku ili školskoj priredbi.

Metodski postupak pri stvaranju nove brojalice:

- izražajno pročitati poetski tekst, razgovarati o sadržaju te najaviti cilj časa,
- učenicima treba skrenuti pažnju da *pravilno izgovaraju i akcentuju tekst* koji treba ponoviti nekoliko puta i *naučiti napamet*,
- kada je tekst naučen, *učenici razdvajaju tekst na slogove*,
- tada ponovo izvoditi brojalicu sa zadatkom da se uoče *duga i kratka trajanja*,
- uočiti *glasnije i tiše slogove teksta*,
- na tabli *pomoću perlica prikazati ritam brojalice*,
- odrediti da li se tekst *razbrojava udvoje, utroje ili učetvoro*,
- podijeliti razred u grupe (dvoje, troje ili četvoro djece, ovisno o tome da li brojalice ima dvodijelni, trodijelni ili četvorodijelni ritam), te ponovo izvesti brojalicu¹³,
- završenu brojalicu izgovoriti uz obavezno odgovarajuće ozvučavanje tapšanjem,
- svirati brojalicu na ritmičkim instrumentima, po datim prijedlozima učenika.

Rješenje za stvaranje nove brojalice učitelj ima u Priručniku, kako bi je na nekom od narednih časova (u trajanju od 20 minuta) učenici mogli ponovo izvoditi.

U koliko je nova brojalice drugačija od datog rješenja iz Priručnika, moguće je brojalicu snimiti na diktafon ili mobitel, kako bi se sačuvala od zaborava.

Metodski postupak – komponovanje pjesme na zadani tekst

Komponovanje pjesme na zadani tekst organizovati po već pomenutom metodskom postupku stvaranja nove brojalice. Kada se provede cijeli postupak, proširiti ga slobodnom učeničkom melodijskom improvizacijom. Kako bi učenici shvatili šta se od njih zahtijeva, najprimjereniji po-

¹³ Ako je brojalice u dvodijelnom ritmu, izvodi se u parovima; u trodijelnom ritmu – formirati grupe od tri učenika; u četvorodijelnom ritmu – formirati grupe od četiri učenika.

stupak je tzv. *muzička dopunjaljka*. Učiteljica pjeva prvi stih, ponovi ga nekoliko puta, te zahtijeva od djece da daju prijedlog melodije za sljedeći stih.

Učenici odabiru najbolji prijedlog a učitelj tada prijedlog zapisuje ili snima na mobitel – diktafon.

Na ovom času ne smije izostati faza stvaranja atmosfere za rad i upjevavanje učenika pjevanjem već obrađenih pjesama.

III. NASTAVNI PROGRAM

ŠTA ĆEMO UČITI

Na prvom času muzičke kulture upoznati učenike sa sadržajima koje će izučavati. Analiza ilustracije, kao i u Udžbeniku za prvi razred, ima važnu ulogu i pomoći će učitelju da najavi oblasti: pjevanje pjesama i pjevanih brojalica, razbrojavanje govorenih brojalica, sviranje na instrumentima Orfovog instrumentarija, izvođenje muzičkih igara i slušanje muzike.

Na ovom času se možete prisjetiti nekih rado izvođenih pjesmica i brojalica. Neka djeca predlažu po sjećanju šta žele da ponove.

ZVUKOVI I ZNAKOVI

Već je rečeno da nastava muzičke kulture počinje sa dječjom spoznajom o postojanju zvukova u njihovom okruženju, koja je neophodna za shvatanje muzičkih pojava i sredstava izražavanja u muzici. Stoga su na prvim stranicama Udžbenika za drugi razred ponovo predstavljeni zvukovi: neartikulisani (neodređeni) i artikulisani (određeni).

Pošlo se od *zvukova i znakova u saobraćaju* (automobila, voza, hitnih kola, vatrogasnih kola, motora, bicikla), *glasanja domaćih životinja, preko ljudskog govora – glasova i slova do pjevanja i sviranja*. Za učenike su postavljeni sljedeći zadaci i konstatacije:

SLUŠAJ OVE ZVUKOVE SA CD-a!
KOJI SU ZVUKOVI VISOKI?
KOJI DUBOKI? OPONAŠAJ IH!
KOJE VOZILO IMA GLASAN ZVUK?
ZNAKOVE U SAOBRAĆAJU VIDIMO NACRTANE I NAPISANE.
ZNAKOVE NE MOŽEŠ ČUTI. ONI SE VIDE!
ZVUKOVE NE VIDIŠ. ČUJEŠ IH!

SLUŠAJ OVE ZVUKOVE SA CD-a! POGODI KAKO
SE GLASAJU DOMAĆE ŽIVOTINJE SA SLIKE!
KOJI ZVUKOVI TRAJU DUGO? KOJI KRATKO?
OPONAŠAJ IH!

GLAS ČUJEMO A ZNAK (SLOVO) PIŠEMO.
GLAS SE ČUJE ALI GA NE VIDIŠ!
SLOVO SE VIDI A NE ČUJEŠ GA!

MUZIČKI ZVUK ZOVEMO TON.
TON MOŽE BITI:
GLASAN – TIH,
VISOK – DUBOK,
DUG – KRATAK.

Prve stranice sadrže i prikazane instrumente tijela, prijedloge za izradu priručnih instrumenata umjesto zvončića i praporaca, kao i instrumente dječijeg instrumentarija koje će učenici koristiti tokom školske godine.

ZVUKOVI U MUZICI - TONOVI

ZNAKOVI U MUZICI – NOTE



ZVUKOVE U MUZICI (TONOVE) ČUJEMO A ZNAKOVE PIŠEMO (NOTE)!



TON ČUJEŠ A NE VIDIŠ GA!
NOTE SE VIDE! NE ČUJEŠ IH!

DUGA I KRATKA TRAJANJA U GOVORU I MUZICI

IZGOVARAJ DUGO:



KRATKA TRAJANJA



DUGA I KRATKA TRAJANJA SE NE RAZLIKUJU PO BROJU SLOVA VEĆ PO IZGOVORU!

MUZIČKI ZNAK ZA KRATKO TRAJANJE:  NOTA OSMINA!

MUZIČKI ZNAK ZA DUGO TRAJANJE:  NOTA ČETVRTINA!



RITAM I MELODIJA



NIŽI PERLICE NA KONAC!
IMAĆEŠ LIJEP NAKIT.

ZATEGNI KONAC SA PERLICAMA!
OVAKO NIŽEMO I NOTE! NJIH NIŽEMO NA
LINIJU UMJESTO NA KONAC!
PERLICE SU RAZLIČITIH VELIČINA. NOTE SU
RAZLIČITIH TRAJANJA. DUGE I KRATKE.
TAKAV NIZ TONOVA SE ZOVE RITAM.

RITAM

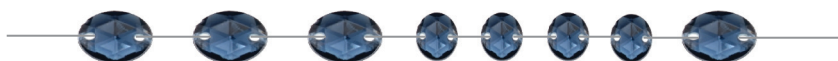

NARUKVICA GORE JE NAPRAVLJENA OD PERLICA ISTE BOJE. VELIČINE SU RAZLIČITE.

NAPRAVIMO SADA NARUKVICU OD PERLICA RAZLIČITIH BOJA KAO NA SLJEDEĆOJ SLICI. PERLICE NISU NA ZATEGNUTOM KONCU. NEKE SU VIŠE A DRUGE NIŽE POSTAVLJENE. TAKO JE I SA NOTAMA.

MELODIJA

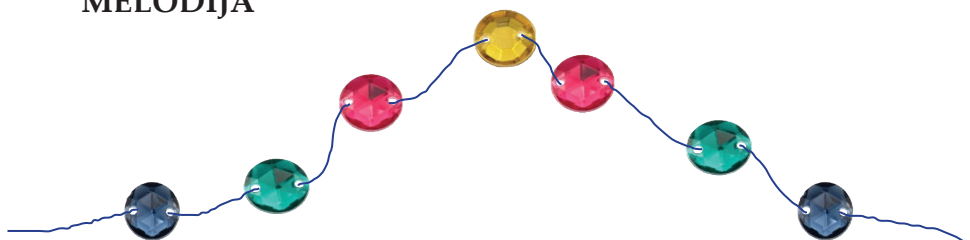

TONOVE RAZLIČITIH BOJA RAZLIKUJEMO PO VISINI! OVAKVE PERLICE ČINE KRIVU LINIJU – MELODIJU.

1. Pjevanje i sviranje

Rodila se nota

Melisa Ibrahimbegović - Salihović

RO - DI, RODI RO- DI - LA SE JE-DNOGJU-TRA, JE -DNOGJU-TRA

I NEMO-ŽEDA SE SPA - SI I NE MO-ŽE DASE SPA-SI SPA-SI,SPA-SI OD TIHME-LO

DI-JANO-VIH KO-JESTIŽU RO-DI-LA SE NO-TA HA, HA, HA RO-DI-LA SE NO-TA

HA, HA, HA U ME-LO - DI -JI KO-JA STAL-NO SVI-RA.

KRENULA JE MALA NOTA
JEDNOG JUTRA U ŠKOLU
DA UPOZNA JEDNOG ĐAKA.
ZAJEDNO SU ĐAK I NOTA
PJEVALI U HORU, MALOM HORU.

PJEVALI U HORU LA, LA, LA.
PJEVALI U HORU LA, LA, LA.
ĐAK I NOTA, MELODIJU
KOJA STALNO ŽIVI.

KRENULA JE NOTA, HA, HA, HA,
S PJESMOM U ŠKOLU, LA, LA, LA,
PJEVAJMO SVI MELODIJU KOJA STALNO ŽIVI.

Uvodni dio časa. U uvodnom dijelu časa ponoviti da se zvukovi u muzici zovu *tonovi* a znakovi – *note*. *Didaktička namjena ove pjesme, pored toga što je izuzetno lijepa, jeste upravo razgovor o toj temi.* Na taj način će djeca biti zainteresovana a njihova pažnja usmjerena ka cilju.

Obrada¹⁴

- Učenici pažljivo slušaju kompoziciju sa CD-a,
- nakon prvog slušanja *iskazuju svoje utiske* i određuju *karakter*

14 Pjesma *Rodila se nota* je prelijepa, ali i dosta teška za ovaj uzrast djeteta. Poetski tekst je obiman a melodija i ritam pjesme su složeniji i teži po zahtjevima od dječijih mogućnosti i programom postavljenih zahtjeva. Stoga se tokom obrade ove pjesme predlaže nešto duže slušanje i analiziranje (prvi čas od 20 minuta) a potom na času učenja pjesme po sluhu (drugi čas 25 minuta) svladavanje melodije, ritma i poetskog teksta. Tokom školske godine pjesmu je potrebno češće ponavljati u uvodnom dijelu časa pri učenju novih pjesama.

kompozicije, (učitelj kroz pitanje nudi pojmove koje učenici mogu koristiti: tužna, radosna, mirna, nježna itd.)

– reći *naziv* kompozicije „Rodila se nota“ te da je pjesmicu napisala I. S. Melisa,

– analizirati *ilustraciju u Udžbeniku*,

– tokom drugog slušanja učenici imaju zadatak da obrate pažnju na tempo kompozicije, a učitelj im nudi odgovore kroz pitanje („da li je kompozicija brza ili spora“),

– uz treće slušanje se postavlja pitanje o *dinamici* („da li je kompozicija izvedena tiho ili glasno?“),

– kod postavljanja zadataka učenike treba učiti da podignu ruku ako znaju odgovor,

– ne treba slušati kompoziciju uvijek do kraja ako su učenici već na početku uočili šta se od njih traži i daju znak da znaju odgovor,

– sljedeće slušanje – *odrediti izvodača* (jedan pjevač – *solista* i više pjevača – dječji *hor* . Pjesma se izvodi uz pratnju više instrumenata).

Poslije analize djela, odnosno uočavanja pojedinih komponenti muzičkog izražavanja, obavezno je ponovno slušanje – *faza svjesnog doživljavanja muzičkog djela sa svim elementima interpretacije primjerenih njihovom uzrastu i zauzimanja stava prema njemu*.

Posljednje slušanje treba da prati slobodno izražavanje učenika o njihovom doživljaju u cjelini: usmeno, pismeno – sa dvije do tri rečenice, crtežom ili pokretom.

U završnom dijelu časa zaključiti da je pjesma „*Rodila se nota vesela, pjeva se glasno i tiho a izvodi brzo. Izvode je jedan dječji glas – solo pjevač i više dječjih glasova - hor. Pjesma se izvodi uz instrumentalnu pratnju*“.

Drugi čas – čas učenja pjesme po sluhu

U uvodnom dijelu časa slušati pjesmu sa CD-a. Ponoviti da je pjesma vesela, u brzom tempu, te da je izvodi jedan dječji glas – solista i dječji hor uz instrumentalnu pratnju.

Obrada pjesmice: Melodiju i tekst pjesme učenici uče istovremeno!

– pjesma se podijeli u manje cjeline – *fraze*

– učitelj pjeva prvu frazu, učenici slušaju i ponavljaju,

– postupak treba ponoviti dva do tri puta,

– svaku frazu učiti na isti način,

– spajanje prve i druge fraze,

– spajanje treće i četvrte fraze itd.

– pjevanje pjesme u cjelini.

U Udžbeniku je perlicama u boji prikazan dio melodije (refrena) ove pjesme.

Učenicima postaviti zadatak da tokom pjevanja prstićem prate i pokazuju kretanje perlica (melodije). Ponoviti im da različite boje perlica predstavljaju različite visine tonova koji čine melodiju.

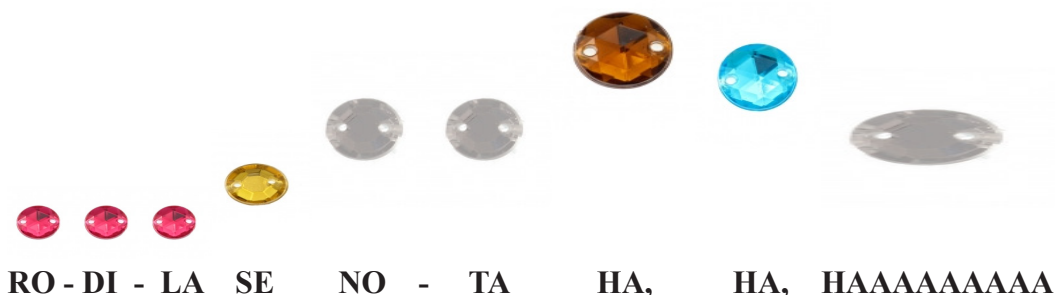

MELODIJA – NIZANJE TONOVA RAZLIČITIH VISINA.

2. Brojalica – ponavljanje

Jedna vrana gakala

Jed-na vra-na ga - ka - la i po po-lju ska - ka - la.

U to do-đe cr - ni kos i od-gri-ze vra-ni nos!

Brojalica „Jedna vrana gakala“ je obrađena u prvom razredu. Koristiće za ponavljanje dvodijelnog ritma, nesvjesno izvođenje dužih i kraćih notnih trajanja te uočavanje naglašenih i nenaglašenih slogova.



Uvod – Učitelj izvodi brojalicu „Jedna vrana gakala“. Vjerovatno će je učenici odmah prepoznati i lako se priključiti sljedećem izvođenju.

Cilj časa – Tada najaviti cilj časa: Danas ćemo ponoviti brojalicu „Jedna vrana gakala“. Analizirati zajedno sa učenicima/icama grafički prikaz u Udžbeniku (str. 12).

Objasniti djeci da *svaki slog ima svoj kružić*. Slog ispod velikog i tamnog kružića izgovarajte dugo.

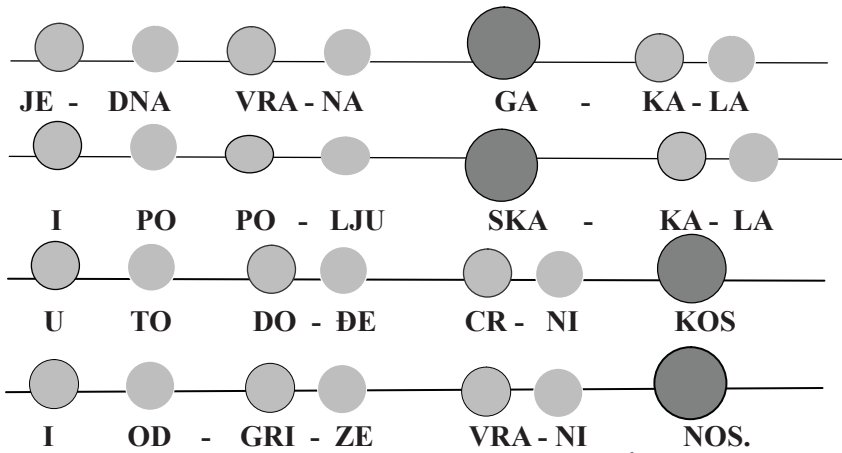
Dugi i kratki slogovi u poetskom tekstu brojalice



 Dugi slog,   kratki slogovi,

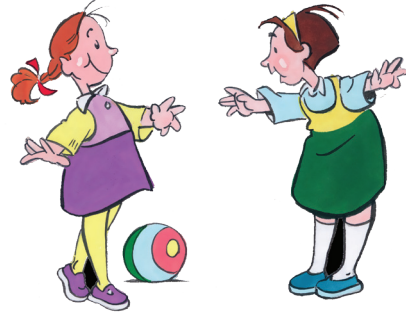

Drugi zadatak:

Glasniji i tiši slogovi

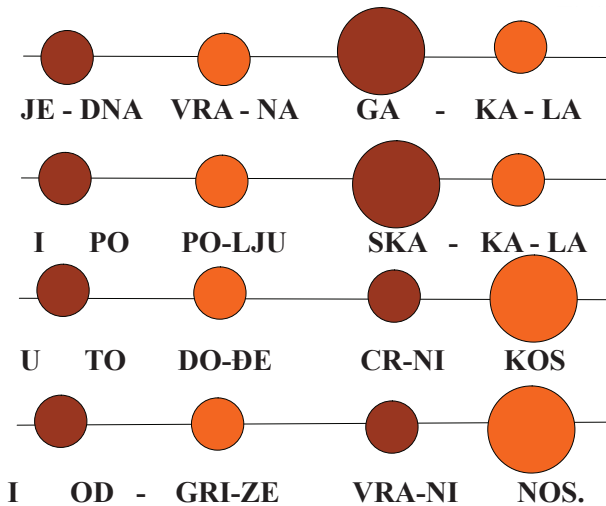

Izgovarati:



Treći zadatak: Pored izvođenja brojalice tapšanjem kao na slici dole, djeca imaju zadatak da izgovaraju brojalicu i stupaju u mjestu!



Dlan o dlan dlan o nadlanicu
Glasno tiho
Teza arza

Stupanje u mjestu: 

Lijeva noga glasnije 

Desna noga tiše 

Četvrti zadatak:

Sviramo štapićima ritam brojalice (svaki slog)

JE – DNA VRA - NA GA - KA - LA



I PO PO - LJU SKA - KA - LA



U TO DO - ĆE CR - NI KOS



I OD - GRI - ZE VRA - NI NOS.



Duge slogove (tonove)  sviraj glasnije.

Nizanje kratkih i dugih tonova je ritam.

Brojalicu izvoditi svirajući štapićima samo jedinice brojanja (teza – arza, teza – arza... itd.) kao u sljedećem primjeru:

Aranžman za djecu

JE - DNA VRA - NA GA - KA - LA I PO PO - LJLI SKA - KA - LA

U TO DO - ĆE CR - NI KOS I OD - GRI - ZE VRA - NI NOS.

Pošto se tokom ponavljanja ove brojalice ponavlja i mnogo pojmova iz prvog razreda, predlaže se da ovoj brojatici budu posvećena dva časa po 20 – 25 minuta. Svi će se ovi pojmovi i dalje ponavljati i proširivati, pa ne treba brinuti ako prilikom prvog ponavljanja djeca ne budu sigurna u izvođenju svih elemenata.

3. Brojalica – ponavljanje

Jedan, dva, tri

JE - DAN DVA TRI, I - GRAJ - MO SE MI! NA - ĆI GA BAŠ TI, JE - DAN DVA TRI!

Uvodni dio časa: Početi čas ponavljanjem brojalice „Jedan, dva, tri“. Izvoditi brojalicu sa tri pokreta ruku: *udarac dlanovima o klupu, tapšanje dlan o dlan i pucketanje prstima.*

Cilj časa – Danas ćemo ponoviti brojalicu – Jedan, dva, tri“.

Ponavljanje:

- slušanje brojalice sa CD-a ili u izvođenju učitelja¹⁵.
- Ponovo razgovarati o sadržaju,
- djeca izvode brojalicu uz učitelja radi sigurnijeg usvajanja poetskog teksta,
- izvoditi ritam brojalice kucanjem olovke o klupu,
- brojalicu izvodi cijeli razred, grupa učenika – red klupa, jedan učenik,
- ozvučiti brojalicu sa tri pokreta ruku: dlan o dlan, dlan o nadlanicu, dlan o nadlanicu:

¹⁵ Na CD-u se nalazi snimka brojalice u varijanti „Jedan, dva, tri“.



Glasno
Teza

tiho
arza

tiho
arza

Podijeliti razred u grupe po tri učenika: svaka grupa zasebno izvodi (razbrojava) brojalicu.

Napomena:

Brojalica „Jedan, dva, tri“ se može izvoditi kao igra skrivanja nekog sitnog predmeta – igra žmurke. Čas će na taj način biti dinamičniji i zanimljiviji.



JEN, DVA, TRI,



I-GRAJ-MO SE MI!



NA-ĐI GA BAŠ TI,



JEN, DVA, TRI!



Kada je brojalicu naučena, preći na izvođenje jedinica brojanja kucanjem olovkom o klupu, kao u grafičkom prikazu iz Udžbenika.

Primijetili ste da su prvi primjer brojalice *Je-dan, dva, tri*, i drugi primjer brojalice *Jen, dva, tri* različiti. Razlikuju se u prvom i četvrtom taktu. Navedite djecu da uočavaju razliku između notnog teksta u Udžbeniku i snimke sa CD-a.

Izvedite tada prvu varijantu aranžmana *Je-dan, dva, tri* a zatim drugu varijantu *Je'n, dva, tri* kao u sljedeća dva primjera.

Sviranje ritmičkim instrumentima

Slijedi primjer aranžmana brojalice u kojem jedna grupa učenika izgovara brojalicu (prvi red), druga grupa učenika izvodi na **štapčićima** ritam brojalice (drugi red) a treća grupa **zvečkama** – **marakas** ozvučava tezu – naglašenu dobu u taktu. Ukoliko škola nema Orfov instrumentarij moguće je na času improvizirati sviranje zvečki sa kutijom šibice napunjene zrnima suhog graška, graha ili riže.

JE - DAN, DVA, TRI I - GRAJ-MO SE MI NA - ĀI GA BAŠ TI, JE - DAN, DVA, TRI!

JEN, DVA TRI, I - GRAJ-MO SE MI! NA - ĀI GA BAŠ TI, JEN, DVA TRI!

Simboli za zvečke i štapiće:

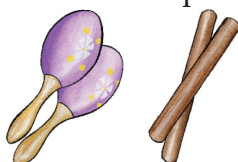

Napomena: Note obojene crveno sviraj glasno.

4. Muzička igra – ponavljanje

Berem, berem grožđe

Narodna pjesma

p BE - REM, BE - REM GRO - ŽĐE, DOK ČU - VAR NE DO - ĐE

f A KAD ČU - VAR DO - ĐE PRI - SJEŠ - ĀE TI GRO - ĐE.

Muzička igra „Berem, berem grožđe“ je obrađena u prvom razredu. U četvorodijelnom je ritmu pa će poslužiti u svrhu ponavljanja pomenutog ritma, načina izvođenja, ozvučavanja i, na kraju, sviranja na ritmičkim instrumentima i instrumentima tijela.

Neophodno je prvo ponoviti melodiju i poetski tekst. Uz svako novo ponavljanje treba postavljati nove zadatke: pjevati pjesmu uz kucanje olovkom o klupu, tapšanjem, stupanjem ili koračanjem, pokretima

ruke (koljena, klupa, pljesak, pucketanje prstima), sviranje štapićima, sviranje zvečkama itd.

Tokom pjevanja primjenjivati dinamičke oznake glasno i tiho. Kada učenici ponove pjesmu, preći na izvođenje muzičke igre.

Opis igre

Djeca formiraju kolo, pjevaju pjesmicu i oponašaju branje grožđa. Penju se na prstiće kao da bi dohvatili grožđe. U sredini kola stoji „čuvar“ koji čuva vinograd. Kada djeca otpjevaju „*prisjeće ti grožđe*“ razbježe se a čuvar ih hvata. Dijete koje bude uhvaćeno je novi čuvar. Igra se ponavlja.

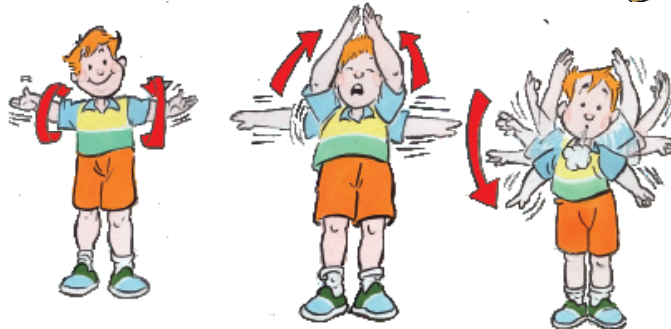

U Udžbeniku za I razred, na str. 20. nalazi se ova ilustracija. Djeca su, gledajući ilustraciju, nesvjesno izvodila vježbe za disanje. Ponovite ih!

5. Pjevanje i sviranje – ponavljanje

Dok mjesec sja

J. B. LILLY

Musical score for the song "Dok mjesec sja" in 4/4 time, G major. The score consists of four staves of music with lyrics in Croatian below each staff.

KU - CA, KU - CA PE - RO PREM - DA VEĆ JE NOĆ.
 KU - CA, KU - CA PE - RO SVE DOK MJE - SEC SJA:

"DAJ MI JE - DNO PE - RO SAD ĆU PI - SAT POĆ.
 "DAJ MI JE - DNO PE - RO PI - SAT RAD BIH JA."

SVJE - ĆA MI NE GO - RI U - GAS - LA MI PEĆ.
 NE - MOJ KVA - RIT O - ĆI SU - TRA BIT ĆE DAN.

VRA - TA MI O - TVO - RI ČUJ BAR JE - DNU R'JEĆ."
 SAD U MI - RNOJ NO - ĆI SVAT - KO SNI - VA SAN.

Odslušati pjesmu „Dok mjesec sja“ sa CD-a ili u izvođenju učitelja \ učiteljice. Prisjetiti se da je izvodi jedan pjevač uz instrumentalnu pratnju.

Centralni dio časa: Ponoviti sa učenicima pjesmu, provjeriti koliko sigurno znaju tekst i melodiju. Dijelove pjesme ili teksta koje učenici \ učenice nesigurno pjevaju ponoviti nekoliko puta. Kada učenici \ učenice nauče te dijelove (muzičke fraze ili stihove poetskog teksta) preći na izvođenje pjesmice kucanjem olovkom o klupu, koračanjem, tapšanjem rukama i sviranjem na ritmičkim instrumentima (štapići i zvečke).

Neka djeca predlažu kojom dinamikom (glasno ili tiho) žele izvoditi pojedine fraze pjesme „Kuca, kuca Pero“.

Učenicima ponovo skrenuti pažnju na pravilan izgovor (akcentiranje) riječi „Pero“ i „pero“.

Ponovili smo lijepo i izražajno pjevati i svirati pjesmu „Dok mjesec sja“. Izvodi je ženski glas uz instrumentalnu pratnju.

PERO



Kada izgovaraš ime dječaka, glas e traje dugo!

PERO



Kada izgovaraš ime predmeta, glas e traje kratko!

6. Slušanje muzike

Gdje je onaj cvijetak žuti

Dovani Batista Pergolezi



G. B. Pergolesi

GDJE JE O - NAJCVIJE-TAK ŽU - TI, ŠTO GA CIJE - LA ŠU-MA ZNA? GDJE SE
VJE-TAR ŠU - ŠTI, GRA - NE DI - RA, PI - TACVIJET GDJE SNI-VA SAD? JOŠ MI

SKRI - VA, ZA-ŠTO ŠU TI, ZAR GA ŠTO U - VRIJE-DIH JA? NEK ME
SR - CE NE-DA MI - RA, - DO - ĐI CVIJE - TE SMI - RI JAD. U NJEM'

VO - DI LA-BUD BIJE - LI KO-JEG PO - ZNA ŠUM-SKI SVIJET. IL' NEK
BO - JE SUN-CA I - MA, ŠTONAM DIV - NI DA - DE MAJ! STI - ŽE

HLA - DNI VJE-TAR VE - LI GDJE JE TAJ MOJ MA - LI CVIJET.
JE - SEN, I - DE ZI - MA, VE - NE CVIJET SVOJ NA - ĐE KRAJ.

Uvodni dio časa. U uvodnom dijelu časa slušati kompoziciju „Rodila se nota“. Razgovarati sa djecom o karakteristikama te pjesme. Po karakteru je vesela, poletna, razdragana. Na ovaj način će djeca lakše uočiti suprotan karakter nove kompozicije predviđene za slušanje na ovom času.

Preći sada na slušanje nove kompozicije – „Gdje je onaj cvijetak žuti?“

Obrada

Učenici pažljivo slušaju kompoziciju sa CD-a. Nakon prvog slušanja iskazuju svoje *utiske* i određuju *karakter* kompozicije a učitelj kroz pitanje nudi pojmove koje učenici mogu koristiti: tužna, radosna, svečana, mirna, nježna itd.

Tada reći *naziv* kompozicije „Gdje je onaj cvijetak žuti“ te analizirati *ilustraciju u Udžbeniku*.

Tokom drugog slušanja učenici imaju zadatak da obrate pažnju na tempo kompozicije a učitelj im nudi odgovore kroz pitanje: “Da li je kompozicija brza ili spora?“

Uz treće slušanje se postavlja pitanje o *dinamici* („da li je kompozicija izvedena tiho ili glasno?“).

Sljedeće slušanje – *odrediti izvođača* (jedan pjevač uz pratnju više instrumenata).

Poslije analize djela, odnosno uočavanja pojedinih komponenti muzičkog izražavanja obavezno je ponovno slušanje – *faza svjesnog doživljavanja muzičkog djela sa svim elementima interpretacije primjerenih njihovom uzrastu i zauzimanja stava prema njemu*.

Posljednje slušanje treba da prati slobodno izražavanje učenika o njihovom doživljaju pjesme „Gdje je onaj cvijetak žuti?“ u cjelini: usmeno, pismeno sa dvije do tri rečenice, crtežom ili pokretom.

U završnom dijelu časa zaključiti da je pjesma „Gdje je onaj cvijetak žuti?“ *nježna, tužna, pjeva se tiho a izvodi sporo. Izvodi je jedan dječji glas – solo pjevač uz instrumentalnu pratnju*.

Izvršiti komparaciju slušanih kompozicija „Rodila se nota“ i „Gdje je onaj cvijetak žuti“ (karakter, tempo, dinamika, izvođači)!

7. Muzička igra

Hodavka

Zapisala: Jelena Dopuđa
Sarajevo i okolica
Tekst zapisao: Alija Nametak

SA - RAJ - KA DJE - VOJ - KA MAJ - CI PLA - KA - LA PLA - KA - LA
"NE DAJ ME, NE DAJ ME, MAJ - KO, DA - LE - KO DA - LE - KO
O - STA MI, O - STA MI CVI - ĆE NE - JA - KO. NE - JA - KO.

ČESTO GA MAJKO ZALIVAJ
U VEČER GROZNIM SUZAMA,
IZJUTRA ROSOM S PENDŽERA"!

Pjevanjem narodnih pjesama i izvođenjem narodnih kola učenicima razvijaju ljubav prema narodnoj tradiciji svog i drugih naroda, pa se stoga u Priručniku i Udžbeniku za prvi i *drugi razred* nalazi nekoliko takvih pjesama i muzičkih igara. Ove igre se uče više informativno.

U uvodnom dijelu časa ponoviti pjesmu *Sarajka djevojka*, koja se pjeva tokom izvođenja muzičke igre *Hodavka* i prisjetiti se pravila po kojima se igra izvodi.

Muzičku igru ponoviti sljedećim metodskim postupkom: slušati snimak sa CD-a, ponoviti pjesmu i poetski tekst. Kada je pjesma ponovljena, preći na ponavljanje pravila igre.

Opis igre: Hodavka

Kolo izvode djevojčice poredane u dva niza. Na jednoj i na drugoj strani ima jednak broj igračica a igru i pjesmu izvode naizmjenično. Igračice spoje ruke ispod laktova (ispod ruke) i podboče se. Okrenute su licem jedne prema drugima.

Prvi niz – igra i pjeva prvu strofu:

– 8 koraka naprijed (počinju desnom nogom)

– 8 koraka nazad – natraške (počinju desnom nogom); na kraju se desna noga primakne do lijeve, na mjesto.

– dok prvi red pjeva i pleše, drugi niz stoji na mjestu i šuti

– zamijeniti uloge: prvi niz stoji i šuti a drugi niz pjeva drugi stih i igra. Kako bi dječaci bili uključeni u igru, dati nekim od njih da sviraju na ritmičkim instrumentima (npr. def), a ostali neka pjevaju pjesmu „Sarajka djevojka“.



Ritam: Saraj - ka djevoj - ka maj - ci plaka - la

Takt 2/4. Tempo umjereno polagani.



Harmonika

Zadatak za djecu:

Prikupljajte fotografije narodnih nošnji. Napravite pano.



Napomena:

Ovaj zadatak je predviđen za grupni rad – razred, a moguće ga je ostvariti samo uz pomoć roditelja i učitelja.

8. Pjevanje

BLISTAJ, BLISTAJ ZVIJEZDO MALA

Wolfgang Amadeus Mozart



BLI-STAJ, BLI-STAJ ZVIJEZ-DO MA-LA KA-KO SI-JAŠ RAD BIH ZNA-LA



TE - BE GO - RE VI - DIM JA K'O ŠTO DRA-GULJ SVJET-LO SJA



BLI-STAJ, BLI-STAJ, ZVIJEZ-DO MA-LA, KA-KO SI-JAŠ RAD BIH ZNA-LA.

W. A. Mozart



BLI - STAJ, BLI - STAJ ZVJEZ - DO MA - LA KA - KO SI - JAŠ RAD BIH ZNA - LA



TE - BE GO - RE VI - DIM JA, K'O ŠTO DRA-GULJ SVJE-TLO SJA.



BLI-STAJ, BLI-STAJ ZVJE-ZDO MA-LA KA-KO SI-JAŠ RAD BIH ZNA-LA.

U uvodnom dijelu časa, radi upjevavanja, pjevati pjesmu (muzičku igru) „Berem, berem grožđe“ koja je u istom tonalitetu kao i pjesma „Blistaj, blistaj, zvijezdo mala“. Zatim preći na učenje nove pjesme.

Obrada:

Slušati pjesmu sa CD-a radi učeničkog **doživljaja**. Poslije prvog slušanja razgovarati sa učenicima o utiscima koje je na njih ostavila slušana pjesma, te je slušati drugi put kako bi obratili pažnju na poetski tekst pjesme. Objasniti zatim nepoznate riječi (dragulj). Razgovarati o karakteru pjesme: *vesela*, tužna itd.

Treće slušanje: Uočava se da pjesmicu izvodi *jedan pjevač – solista* uz instrumentalnu pratnju.

Četvrto slušanje: Tokom četvrtog slušanja od djece se zahtijeva da uoče brzinu izvođenja. Nuditi im u pitanju pojmove koje mogu koristiti (*brzo – sporo*) jer se tokom učenja pjesme koristi približno tačan tempo.

Nakon dva do tri slušanja preći na učenje pjesme po već ustaljenom metodskom postupku (*istovremeno se uči notni i poetski tekst*).

Učenje pjesme:

- pjesma se podijeli u manje cjeline – četvorotaktne fraze,
- učitelj pjeva prvu frazu, učenici slušaju i ponavljaju,
- postupak treba ponoviti dva do tri puta,
- pjevati drugu frazu, učenici slušaju i ponavljaju,
- svaku frazu učiti na isti način,
- spajanje prve i druge fraze,
- spajanje treće i četvrte fraze,
- spajanje pete i šeste fraze,
- pjevanje pjesme u cjelini.

Pjevati pjesmu kolektivno, po grupama i pojedinačno. U završnom dijelu časa raditi na izražajnim elementima interpretacije (odgovarajući tempo, dinamika: glasno – tiho, raditi na pravilnom izgovoru).

Na sljedećem času, času ponavljanja **organizovati igre za prepoznavanje boje glasa**. Jedno dijete je okrenuto prema ploči i pogađa po boji glasa ko pjeva pjesmicu. Kada prepozna ko pjeva, bira se drugi učenik koji će nastaviti igru.

Djeca sada sigurnije pjevaju naučenu pjesmu pa je moguće izvršiti i njenu analizu. U tom kontekstu su formulisani zadaci: *Pogodi! Koji dio pjesme se ponavlja? Prati kretanje melodije (perlica) rukom ili prstom!*

Za ovaj čas planirati i sviranje na instrumentima tijela i ritmičkim instrumentima (štapići, zvečke, triangel).

9. Slušanje muzike

Barkarola



Jacques Offenbach

Di - vna no - ċi, dra - ga no - ċi, ti - ha ċe - žnjo mo - ja!

Sla - da ne - go bije - li dan ta lije - pa ba - jna noć!

Vrije - me le - ti vra - ċa - ju - ċi nam - na - šu lju - bav,

od tog vre - me - na dje - tinj - stva, pro - šlog vre - me - na.

U uvodnom dijelu časa slušati pjesmu „*Gdje je onaj cvijetak žuti*“. Ponoviti kojim izražajnim elementima je oslikana ova pjesma: karakter, tempo, dinamika, kao i da je izvodi jedan glas (solo pjevač) uz instrumentalnu pratnju.

Obradu nove kompozicije – „*Barkarole*“, odlomak iz opere „*Hofmanove priče*“ Ž. Ofenbaha, početi slušanjem sa CD-a. Komentarisati sa učenicima nakon prvog slušanja njihove utiske i odrediti karakter. Analizirati sada ilustraciju iz Udžbenika, objasniti učenicima šta je barkarola¹⁶ te zašto se pjesma tako zove.

Pri drugom slušanju učenici određuju tempo, nakon trećeg slušanja dinamiku a tokom sljedećeg slušanja uočavaju izvođače (dva ženska glas – *duet*).

Nakon sljedećeg slušanja zaključiti da je muzika pisana za dva ženska glasa – *duet uz pratnju više instrumenata*. Izvodi se u *laganom* tempu. Po karakteru je *nježna, tužna, sjetna*. Učenici mogu uočiti *glasno* i *tiho* pjevanje. Od instrumenata se ističu violine i violončelo.

16 Barkarola (ital. barcarolle, gondolijera = pjesma na barci) obično je umjerenog tempa, 6/8 mjeri, a njena pratnja oslikava talasanje, njihanje.

Ital. barca = lađa.

Barkarola je pjesma venecijanskih gondolijera.

Tokom posljednjeg slušanja ostaviti učenicima mogućnost izbora na koji način će izraziti svoja osjećanja (pokretom, crtežom, modeliranjem ili literarno).

Napomena učitelju:



Tokom slušanja vokalne muzike (dosad slušane kompozicije: Rodila se nota, Gdje je onaj cvijetak žuti i Barkarola) uvedeni su novi pojmovi: *solo – pjevač, duet i dječiji hor*.

Pored *spoznajne strane*, tokom slušanja ne treba niti jednog trenutka zaboraviti na *muzički doživljaj* i cilj koji se postiže prvim slušanjem: razvijanje dječje mašte, osjećanja i stvaranje estetskog suda.

10. Ponavljanje četvorodijelnog ritma (takta)

Brojalica

Pliva patka preko Save

PLI - VA PAT - KA PRE - KO SA - VE NO - SI PI - SMO NA VRH GLA - VE

U TOM PI - SMU PI - ŠE: "NE VO - LIM TE VI - ŠE!"

Prisjetimo se! Brojalica „Pliva patka preko Save“ je racionalna brojalica, zapisana u četvorodijelnom taktu. Već je obrađena u prvom razredu. U drugom razredu treba organizovati čas *ponavljanja sa proširivanjem znanja*. Brojalica je u Udžbeniku prikazana notnim znakovima (duga i kratka trajanja – crvene i plave note). Uz to je prikazano kako možemo tapšanjem ozvučiti četvorodijelni ritam.

dlan o dlan – dlan o nadlanicu – dlan o dlan – dlan o nadlanicu.

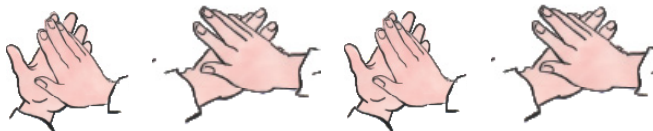

PLI - VA	PAT - KA	PRE - KO	SA - VE
NO - SI	PI - SMO	NA VRH	GLA - VE
U TOM	PI - SMU	PI	- ŠE:
„NE VO - LIM TE	VI	- ŠE.“	

Uvodni dio časa: slušati snimak brojalice *Pliva patka preko Save* sa CD-a ili u izvođenju učitelja. Učenici će svakako prepoznati brojalicu i vjerovatno se pridružiti izvođenju.

Izvoditi brojalicu uz kucanje jedinica brojanja, izvođenjem ritma brojalice, tapšanjem rukama, koračanjem i kucanjem olovke o klupu.

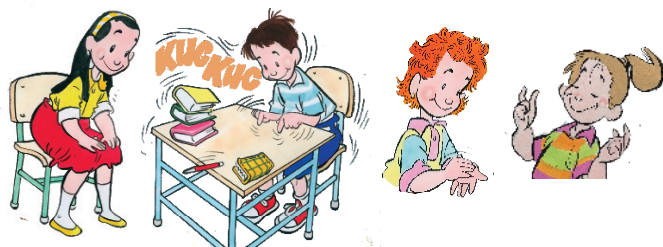

Jedinice brojanja u četvorodijelnom ritmu se mogu ozvučiti i na sljedeći način: *koljena, klupa, pljesak, pucketanje prstima*. Izvoditi ove pokrete sa obje ruke.



Sva djeca prvo izvode brojalicu *izgovorom i kucanjem olovke o klupu i to tako da se prvo otkucava svaki slog brojalice – ritam, a zatim se izvode jedinice brojanja.*

Izvesti sada brojalicu razbrojavanjem učetvoro. Podijeliti razred u grupe od po četvoro djece. Ponojimo! Ukoliko nema dovoljno djece za ovakve grupe, mogu se uključiti u razbrojavanje i lutke.



Tokom sviranja instrumentima tijela (tapšanjem rukama, koračanjem, pucketanjem prstima) izvode se ritmovi koje će učenici kasnije svirati na ritmičkim instrumentima Orfovog instrumentarija.

Izvođenje brojalice uljepšati sviranjem na instrumentima Orfovog instrumentarija koristeći pritom *štapiće, zvečke, def i triagl.*

Prijedlog aranžmana:

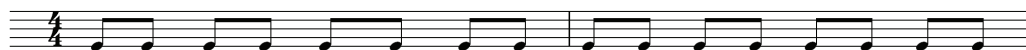

PLI - VA PAT - KA PRE - KO SA - VE NO - SI PI - SMO NA VRH GLA - VE

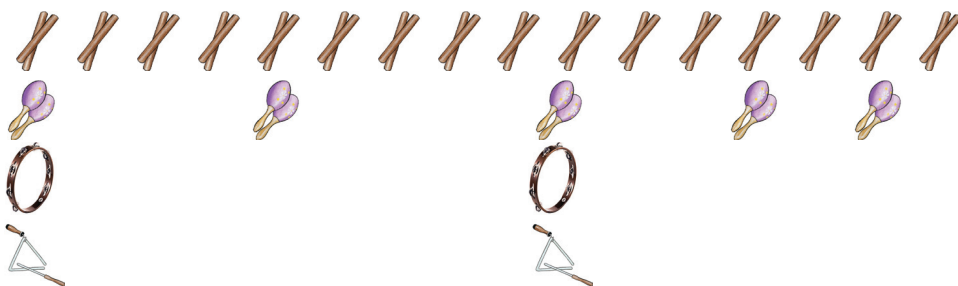

U TOM PI - SMU PI - ŠE: "NE VO - LIM TE VI - ŠE!"

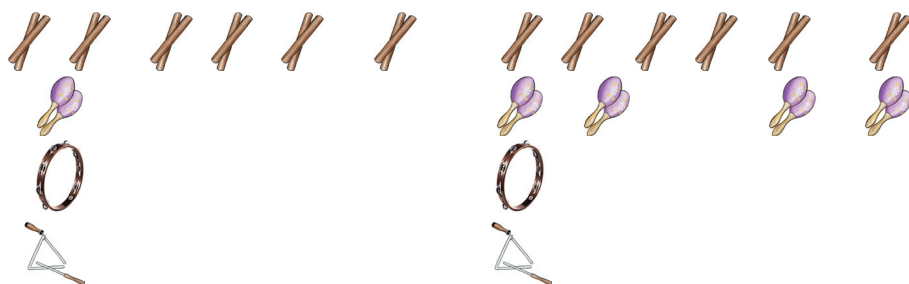

Simboli za ritmičke instrumente:



11. Muzička igra

Čvorak, čvorak

ČVO - RAK, KA - KO, ČVO - RAK, PJE - VA, SLU - ŠAJ, NA - ŠA, SA - DA, MLA - DA, AJD PO - GO - DI

1. KO JE TO, PA ĆEŠ DO - ĆI NA MJE - STO, PA ĆEŠ DO - ĆI NA MJE - STO.

2.

U *uvodnom dijelu časa* ponoviti „Rođendansku pjesmu“, obrađenu u prvom razredu. Poslužiće za upjevavanje učenika jer je pisana u istom tonalitetu kao i pjesma – muzička igra „Čvorak, čvorak“. Pogodna je i za ponavljanje dvodijelnog ritma, a ujedno će poslužiti za pjevanje prigodom rođendana učenika iz odjeljenja.

Obrada:

Nakon ponavljanja pjesmice i upjevavanja učenika, preći na učenje nove pjesme metodom obrade pjesme po sluhu. Slušati prvo pjesmu sa CD-a ili u izvođenju učitelja uz pratnju nekog instrumenta. Razgovarati sa učenicima o emocijama koje je pobudila pjesma, razjasniti eventualne nejasnoće u poetskom tekstu, analizirati ilustraciju, pa preći na učenje.

Pjesmu dijeliti na *dvotaktne fraze*. Učiti prvu pa drugu frazu i odmah ih spojati („Čvorak, čvorak, slušaj sada“). Isti postupak ponoviti sa trećom i četvrtom frazom (kako pjeva naša mlada), petom i šestom, sedmom i osmom frazom. Na kraju pjevati pjesmu u cjelini.

Izvoditi pjesmu u grupama, pojedinačno, kolektivno.

Kada je pjesma naučena, izvoditi je uz kucanje olovkom o klupu, tapšanjem i stupanjem – koračanjem.

Na *sljedećem času*, času ponavljanja, raditi na dotjerivanju pjesme – elementima interpretacije, svirati na instrumentima Orfovog instrumentarija (štapići, zvečke, triangel, def) i na kraju preći na izvođenje igre.

Opis igre: Djeca su u razredu, jedno dijete pjeva a drugo dijete je okrenuto prema tabli da ne vidi ostalu djecu. Zadatak je da prepozna pjevača po boji glasa.

Ova muzička igra se može izvoditi i na sljedeći način: djeca formiraju kolo i kreću se u pravcu kazaljke na satu (prvih osam taktova). U sredini kola je jedno dijete – čvorak. Ono ima povez preko očiju. Sljedećih osam taktova kolo stoji a dijete u sredini kola *prepoznaje po boji glasa pjevača koji pjeva ili instrument koji čuje*. Kada prepozna ko pjeva, hvata se u kolo a zamjenjuje ga dijete čiji glas je prepoznalo.

Igra se ponavlja više puta.

Promjena smjera kretanja tokom izvođenja muzičkih igara pospješuje kod učenika osjećaj završetka jedne melodijske cjeline. Konkretno, u ovoj muzičkoj igri razvija se osjećaj za dvodijelnu muzičku formu (muzičku cjelinu: osam + osam taktova). Smjer kretanja u ovoj muzičkoj igri se može mijenjati i svaka četiri takta (muzička rečenica).

Ovakvo izvođenje se može primijeniti i tokom pjevanja nekih pjesama.

Napomena: Svi ovdje navedeni pojmovi se ne koriste u radu sa djecom. Oni muzičku formu doživljavaju nesvjesno, bez dodatnog teoretiziranja.

Zaključak: *Primarna namjena ove didaktičke muzičke igre je prepoznavanje pjevača po boji glasa ili instrumenta koji se čuje (ritmički instrumenti).*

Drugo: Pjevanjem pjesme se *razvija obim dječjeg glasa i preciznije intonira*.

Treće: Učenici imaju zadatak da tokom pjevanja ove pjesme *uoče ponavljanje drugog dijela (bez pominjanja pojma „repeticije“)*, pa je na ovom času prisutna i spoznajna strana.

12. Pjevanje i sviranje

Jesenska

V. Stojanov

TI - HO, TI - HO PA - DA LIST ZA LI - STOM ŽUT,
PO - KRI - O JE STA - ZE, CE - STE, ŠUM - SKI PUT. VJE - TAR GRA - NE

LJU - LJA NJE-ŽNO K'O U SNU, BLA-GI MIR JE ŠU - MU O - BU - ZE - O SVU.

NESTALE SU PTICE DALEKO NA JUG,
OTIŠLE SU SUNCEM, PUT JE NJIHOV DUG.
PJESME NEMA VIŠE, SVUDA VLADA MUK,
SAMO ŽUTO LIŠĆE TUŽNO PADA SVUD.

U *uvodnom dijelu časa*, radi stvaranja atmosfere, pročitati stihove neke pjesme koja govori o jeseni, te preći na obradu pjesme „Jesenska“.

Slušati pjesmu sa CD-a ili u izvođenju učitelja uz instrumentalnu pratnju. Razgovarati sa učenicima o sadržaju i karakteru pjesme (*tužna, sjetna*), te razjasniti nejasnoće u tekstu (nepoznate riječi). Pjesmu ponovo odslušati, ali sada sa više razumijevanja.

Učiti pjesmu po sluhu. Dijeliti je na dvotaktne fraze. Učiti prvu i drugu frazu te ih odmah spajati (prve dvije fraze – dvotakta se melodijski doslovno ponavljaju a poetski tekst je različit). Isti postupak provesti tokom učenja treće i četvrte, pete i šeste fraze. Pjevati prvu strofu pjesme u cijelosti.

Postupak ponoviti tokom učenja druge strofe pa pjesmu pjevati u cjelini.

U *završnom dijelu časa* raditi na dotjerivanju, vodeći računa da se poštuje fraziranje, pjesma pjeva u odgovarajućem tempu (*sporo*) i sa ustaljenom dinamikom (*tiho*).

Naredni čas organizovati sviranje na instrumentima tijela i sviranje ritmičkim instrumentima Orfovog instrumentarija (štapići, zvečke, triangel).

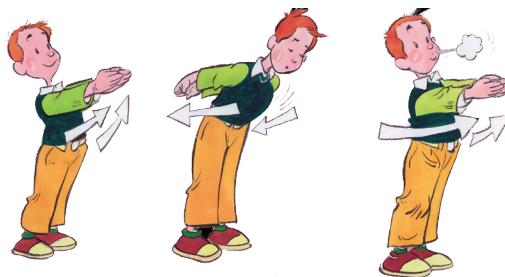

Vježbe za disanje

<<

13. Slušanje muzike

Zaleđena česma

Pjevaju: Kemal Monteno i Fuad Backović

Stihovi: Vesna Parun

1. Ima jedan planet – Zemlja
i u njemu čudan grad.
Rođen prije petsto ljeta
poput teška zlatna cvijeta
u večernji klonuo je hlad.
Nadvio se nad njim mjesec
mlad,
mjesec mlad.

Sarajevo, grade vodonošo,
nerasanjen kud si jutros poš'o
mi čekali smo dažd iz oblaka
proljeće, ponijeće čemer rastanka,
čemer rastanka.

2. Sarajevo, jedrenjače
ti na neznan krenu put.
Odsanjani, kad se smrače
crni val što hridi plače
neka, neka liježe pod tvoj skut.
Vrati nam se čist i netaknut,
čist i netaknut.

Vratite se sva djetinjstva
iz kolijevke iščupana.
Kao ždrali lete pisma
rukom smrti napisana.
Mi čekali smo dažd iz oblaka
proljeće, ponijeće čemer rastanka,
čemer rastanka.

3. Sarajevo, ti si česma
zaleđena na sred grudi
mjesto vode teče pjesma
što napaja srca ljudi
Rođen prije petsto ljeta
poput teška zlatna cvijeta
u večernji klonuo je hlad
nadvio se nad njim mjesec mlad.
U večernji klonuo je hlad
nadvio se nad njim mjesec mlad.

Kompoziciju „Zaleđena česma“ izvode *dva pjevača* – dva muška glasa uz pratnju orkestra. *Tužna je, sjetna, nježna* i izvodi se u *sporum* tempu. Učenici mogu uočiti **glasno** i **tiho** pjevanje – sviranje, a tokom slušanja mogu prepoznati **violine**.

Metodski postupak u radu je isti kao i kod obrade pri slušanju već obrađenih kompozicija.

Do sada su učenici slušali četiri vokalno-instrumentalne kompozicije: „Rodila se nota“ – pjevanje, „Gdje je onaj cvijetak žuti“, „Divna noći“ i kompoziciju „Zaleđena česma“. Ponovo slušati i Duet mačaka (kompozicija slušana u prvom razredu). Slijedio bi čas sistematizacije na kojem bi se *organizirao kviz* u kojem bi učenici „pogađali“ – prepoznavali slušane kompozicije. Prvo se prepoznaje naslov kompozicije a zatim njene muzičke karakteristike. Razgovarati sa učenicima o tome kako su i na osnovu čega prepoznali djelo.

Zaključiti da „Barkarolu“ izvode dva ženska glasa, kao i „Duet mačaka“, a pjesmu „Zaleđena česma“ dva muška glasa. *Pjevanje udvoje je duet.*







Ovakav čas sistematizacije, kroz igru, ne bi trebao trajati duže od dvadesetak minuta.

14. Brojalica

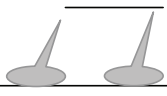
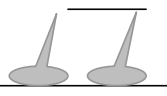
Golub s krova guče

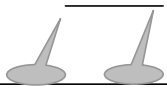
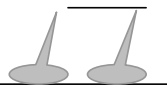

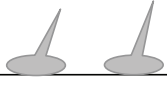
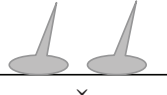
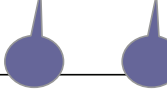
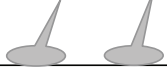
GO - LUB S'KRO - VA GU ČE, GO - LU - BI - CU TU - ČE.
ŠTO NE - SLU - ŠAŠ STRI - NO KA - KO GU - ČEM FI - NO?

GO-LUB	S KRO-VA	GU - ČE
		
GO - LU -	BI - CU	TU - ČE.
		
ŠTO NE	SLU-ŠAŠ	STRI - NO
		
KA - KO	GU-ČEM	FI - NO?
		

DUGI SLOGOVI: 
KRATKI SLOGOVI: 

Napomena: Ova brojlica je snimljena na CD-u pjevanjem na jednom tonu. Pokušajte i Vi sa djecom izvesti brojlicu na ovaj način.

Uvodni dio časa organizovati po uzoru na prethodne časove na kojima se učila brojlica. Ponoviti brojlicu „Pliva patka preko Save“ uz ozvučavanje četvorodijelne mjere tapšanjem (dlan o dlan, dlan o nadlaniću, dlan o dlan, dlan o nadlaniću) i sa četiri pokreta ruku: koljena, klupa, pljesak, pucketanje prstima. Izvesti je svirajući na ritmičkim instrumentima, dozvoljavajući djeci širu slobodu u njihovom predlaganju aranžmana.

Slušati brojlicu sa CD-a. Iza slušanja analizirati ilustraciju iz Udžbenika kako bi doživljaj bio potpuniji.

Obratiti pažnju na pravilno izgovaranje i akcentiranje teksta u drugom taktu: „Golubicu tuče“. Prisjetimo se! Djeca ove riječi izgovaraju na sljedeći način: „golu-bicu tuče“.

Kada je brojlica dobro naučena, izvoditi je uz kucanje olovkom o klupu, koračanjem i instrumentima tijela.

Na sljedećem času utvrđivanja i ponavljanja izvoditi brojlicu uz sviranje na ritmičkim instrumentima. Sviranje se može organizovati na drugom času u trajanju od 20-25 min.

Analizu brojlice (duga i kratka trajanja) iz grafičkog prikaza u Udžbeniku izvršiti kada učenici sigurno izgovaraju brojlicu.

Skrenuti djeci pažnju na duga i kratka trajanja slogova (dva sloga na jedan pokret ruke – *kratka trajanja* i jedan slog na jedan pokret ruke – *duga trajanja*). Analizirati grafički zapis u Udžbeniku:

Zadaci za učenike:

Sviraj bubanj na svakom slogu brojlice – ritam.

Pažljivo spremi instrumente poslije sviranja!

Napomena: Poslije svakog korištenja ritmičkih instrumenata upozorite učenike da pažljivo spremne, odlože instrumente.

15. Muzička igra

Mak

N. Vukomanović

ŽI-TO ZRI-JE, SUN-CE PA-LI, ME-NENJI-ŠE VJE-TRIĆ LAK; CR-VEN ŠE-ŠIR, CR-NO O-KO,
JA SAM MAK, JA SAM MAK! CR-VEN ŠE-ŠIR, CR-NO O-KO, JA SAM MAK, JA SAM MAK!

U uvodnom dijelu časa ponoviti pjesmu „Đački valcer“ (obrađena u prvom razredu). Ova pjesma je u trodijelnoj taktu (trodijelni ritam). U brzom je tempu. Pjevati je uz tri pokreta ruku: klupa, pljesak, pucketanje prstima.

Obraditi muzičku igru „Mak“ kao i sve muzičke igre do sada. Na prvom času učiti pjesmu sa sviranjem na instrumentima tijela a na drugom učiti pokrete i izvoditi igru.

Pjesmu „Mak“ učiti po sluhu. Slušati je sa CD-a. Razgovarati sa učenicima o emocijama koje je pobudila slušana pjesma. Analizirati ilustraciju iz Udžbenika kako bi doživljaj bio potpuniji. Slušati je još jednom i razgovarati o sadržaju. Nakon dva slušanja učenici su u stanju odrediti i karakter pjesme (vesela).

Učiti pjesmu po dvotaktnim frazama. Prva dva dvotakta odmah spajati u cjelinu. Ponoviti postupak sa naredna četiri dvotakta. Pjevati pjesmu u cjelini. Izvoditi je uz kucanje olovkom o klupu itd.

Na drugom času ponoviti pjesmu, svirati ritmičkim instrumentima (štapići, zvečke, triangl, def, bubanj, činele). Učenici sada dobro znaju melodiju i poetski tekst pjesme pa se, u svrhu analize, može postaviti pitanje: Koji dio pjesme se ponavlja i koliko puta?

Ponoviti, da su učenici plesali uz pjesmu „Đački valcer“. Na isti način se može plesati uz pjesmu „Mak“. Ponoviti pokrete valcera, pa zaplesati.

Pošto je muzička igra „Mak“ imitativna igra, igra u kojoj se oponaša sadržaj, predviđeno je da djeca za ovaj čas modeliraju od plastelina cvjetice maka i stave ih na prstiće, te da oponašaju njihanje maka na vjetru. Cvjetići se mogu nacrtati ili napraviti i od komadića papira, kao na ilustraciji u Udžbeniku.

Nove pokrete u ovoj igri neka predlažu djeca.

16. Pjevanje

Spavaj, Dano, u đidali beši

Zapisao: Cvjetko Rihman (Srebrenica)

SPA - VAJ DA - NO, U ĐI - ĐA - LI BE - ŠI,

SPA - VAJ, DA - NO, U ĐI - ĐA - LI BE - ŠI.

SPAVAJ, DANO, U ĐIĐALI BEŠI,
SAN TI MIO, PA TE PREVARIO,
PRIJE TEBE NEGO TVOJU MAJKU.
TVOJA BEŠA NA MORU KOVANA,
KOVALA JE TRI DOBRA KOVAČA.
TRI KOVAČA – TRI GODINE DANA,
JEDAN KUJE, DRUGI POZLAĆUJE,
TREĆI GRADI ŠIPKE NA BEŠIKE.
ODE BEŠA OD GRADA DO GRADA
I U BEŠI SANAK MALE DANE.

Sa nekoliko prikladnih riječi stvoriti atmosferu za učenje uspavanke „Spavaj, Dano, u đidali beši“.

Slušati uspavanku sa CD-a. Poslije slušanja, razgovarati sa učenicima o emocijama koje je pjesma pobudila u njima, o njihovom doživljaju pjesme. Slušati uspavanku ponovo, kako bi odredili karakter pjesme (*nježna*). Pogledati i analizirati ilustraciju u Udžbeniku.

Ponoviti naučeno u prvom razredu: da je to *uspavanka; da uspavankom majka uspavljuje dijete; pjeva se tiho*.

Učenje pjesme

Pjesma se dijeli u *dvije trotaktne fraze*. Učitelj pjeva prvu frazu, učenici slušaju, pamte i ponavljaju. Naučiti dobro melodiju uspavanke i prvu strofu. Tada ponoviti postupak pri učenju ostalih strofa. Pjevati pjesmu u cjelini.

Tokom završnog dijela časa raditi na izražajnim elementima interpretacije.

17. Slušanje muzike

VESELI SELJAK
Robert Šuman

Kompozicija „*Veseli seljak*“ je pisana za *klavir*. *Brzog* je tempa, *vesela, radosna, poletna i vedra*. Izvodi se *glasno*.

U Udžbeniku se nalaze dvije ilustracije (ilustracija naslova i ilustracija suprotna sadržaju kompozicije koja se sluša) od kojih učenici treba da odaberu ilustraciju koja odgovara slušanoj kompoziciji. Ilustracije se kompariraju a naslov se određuje nakon slušanja muzike!



Zadaci za učenike:

Da li muzika prikazuje veselog ili namrštenog seljaka?

Da li je kompozicija vesela ili tužna?

Kako se zove instrument na kom se izvodi?

Potraži odgovore u pletenici!

Organizirajte sa učiteljicom odlazak na koncert muzičke škole.

Budite na koncertu pažljivi!

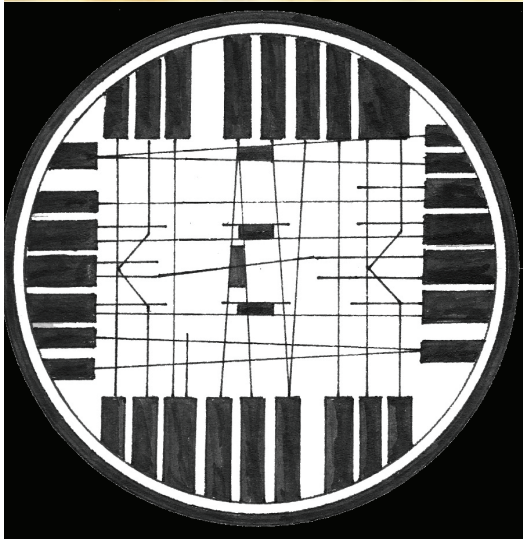

Koristiti metodski postupak kao pri obradi pjesme „Gdje je onaj cvijetak žuti“. Ovu kompoziciju poslušajte u uvodnom dijelu, a u završnom izvršite komparaciju dviju kompozicija, koje su suprotne po karakteru, tempu izvođenja, dinamici.

Pišemo novu brojalicu

KIŠA

PADAJ, PADAJ KIŠICE,
PA MI ZALIJ CVIJEĆE,
ODAVNO TE, KIŠO, NEMA,
PA MI MOJE CVIJEĆE DRIJEMA.

Metodski postupak:

U uvodu učitelj najavljuje cilj časa a potom izražajno čita poetski tekst koji će poslužiti za stvaranje nove brojalice. Učenicima treba skrenuti pažnju da *pravilno izgovaraju i akcentuju tekst* koji treba ponoviti nekoliko puta i naučiti napamet. Kada je tekst naučen, učenici *razdvajaju tekst na slogove*. Tada ponovo izvoditi brojalicu sa zadatkom da se uoče *duga i kratka trajanja*. Izvoditi **kraća trajanja tapšanjem ruku dlan o dlan a duža udaranjem nogom o pod**.

Sljedeći zadatak za učenike je da uoče *glasnije i tiše slogove teksta*.

Tada na tabli pomoću *perlica prikazati ritam brojalice*:

PA - DAJ, PA - DAJ KI - ŠI - CE,



PA MI ZA - LIJ CVIJE - ĆE,



O - DAV - NO TE, KI - ŠO, NE - MA,



PA MI MO - JE CVIJE-ĆE DRIJE- MA.



Izvoditi brojalicu gledajući u grafički prikaz sa table na različite načine:

– tako da se razred podijeli u dvije grupe, pa prva grupa tapšanjem ruku (dlan o dlan – dlan o nadlanicu) ozvučava dvodijelni ritam a druga grupa izgovara tekst,

– prva grupa kuca olovkom o klupu ritam brojalice (svaki slog poetskog teksta) a druga grupa ozvučava dvodijelni ritam: pljesak, pucketanje prstima. Svi izgovaraju poetski tekst.

Kako bi brojalica zvučala lijepo, svirati i ritmičkim instrumentima po izboru učenika.



18. Brojalica

Cica maca plakala

CI - CA MA - CA PLA - KA - LA I - SPRED VRA - TA SKA - KA - LA.

CI - CA MA - CA MO - LI BRA - TA DA O - TVO - RI VRA - TA.

U *uvodnom dijelu časa* ponoviti brojalicu „Jedna vrana gakala“. Brojalica je u dvodijelnom taktu. Poslužiće za ponavljanje načina ozvučavanja i uopšte izvođenja brojalicu u dvodijelnim ritmovima. Izvesti brojalicu nekoliko puta pa preći na učenje nove – „*Cica maca plakala*“.

Slušati brojalicu sa CD-a ili u interpretaciji učitelja. Poslije prvog slušanja razgovarati o dječjim utiscima a nakon drugog slušanja o sadržaju i eventualnim nejasnoćama.

Učenje brojalice provesti po već ustaljenom metodskom postupku i izvoditi kucanjem olovke o klupu, tapšanjem, koračanjem – stupanjem u mjestu, razbrojavati brojalicu u parovima itd.

Analizirati notni tekst. Učenici uočavaju note i slogove poetskog teksta obojene crvenom bojom. Skrenuti im tada pažnju da te slogove izgovaraju glasnije.

Sljedeći zadatak je da učenici pronađu u tekstu duge slogove. Ponoviti kako izgledaju notni znakovi za kratka i duga trajanja slogova.

Sviranje na ritmičkim instrumentima

Posljednji zadatak je izvođenje brojalice uz sviranje jedinica brojanja na činelama (notni tekst u boji). Učenici prate notni tekst i izvode brojalicu.

Slijedi aranžman u kojem djeca izvode činelama samo prvu dobu u taktu, naglašenu dobu.

CI - CA MA - CA PLA - KA - LA I - SPRED VRA - TA SKA - KA - LA.

CI - CA MA - CA MO - LI BRA - TA DA O - TVO - RI VRA - TA.

Igramo se



Drugi dio časa je predviđen za izvođenje raznih sintagmi i sentenci koje su obrađene već u prvom razredu. Njihova prvobitna namjena je razvijanje osjećaja za trodijelni ritam u kojem je prva doba u taktu naglašena (teza) a druga i treća nenaglašene (arze). Trodijelni ritmovi su u programu za prvi i drugi razred zapostavljeni pa se preporučuje korištenje raznih sintagmi¹⁷ i sentenci¹⁸.

Djeca nadalje predlažu slične rečenice. Izvode ih udvoje ili utroje, te određuju riječi koje traju dugo ili kratko.

19. Muzička igra

Tašun, tašun tanana

Zapisao: Cvjetko Rihtman (Sarajevo)

TA - ŠUN, TA - ŠUN, TA - NA - NA, PA - LA MA - ČKA S'TA - VA - NA, O - GRE-BA - LA
HA - SA-NA. ŠU - TI, ŠU - TI HA-SA-NE, DA-NAS NAM JE NE-DE-LJA, KU - PI - ĆU TI
ME-DVJE-DA, ME-DVJED ĆE-NAM I - GRA - TI,

Zadatak plesova – muzičkih igara je razvijanje osjećaja za ljepotu i skladnost pokreta, kao i smisla za usklađivanje pokreta uz muziku (pljeskanje rukama, sviranje instrumentima Orfovog instrumentarija itd). Ujedno se kroz muzičke igre pravilno odvija rast djece, ali i pomaže pri pravilnom držanju tijela.

Muzičke igre tijesno povezuju nastavu muzičke kulture i tjelesnog odgoja, te je nemoguće odvojiti nastavu ova dva predmeta kada se obrađuju muzičke igre.

17 **Sintagma** (grč. sastavljanje), skup dviju ili više riječi u rečenici koje su organski vezane i predstavljaju jednu cjelinu.

18 **Sentenc(ij)a** (lat.), mudra pouka, izreka.

Muzička igra „Tašun, tašun tanana“ je *imitativna muzička igra sa pjevanjem*. Melodija muzičke igre je prilagođena obimu dječjeg glasa (d1 – b1), a ritam je jednostavan (osmine i četvrtine).

Preporučuje se da se pjesmica na jednom času nauči pjevati a na drugom izvodi muzička igra.

Prvi čas: U uvodnom dijelu časa pjevati uspavanku „Spavaj, Dano, u didali beši“.

Nakon stvaranja atmosfere za rad i upjevavanja, preći na učenje muzičke igre „Tašun, tašun, tanana“.

Obrada

Učenje pjesme metodom obrade pjesme po sluhu: slušanje pjesme sa CD-a – dječji doživljaj; razgovor o sadržaju pjesme i određivanje karaktera (šaljiva); objašnjenje nepoznatih riječi; analiza ilustracije u Udžbeniku; učenje pjesme po dvotaktnim frazama (osam fraza); spajanje fraza u cjeline po četiri takta; pjevanje cijele pjesme.

Završni dio časa: izvođenje pjesme sa svim elementima interpretacije.

Grafički prikaz melodije u Udžbeniku:

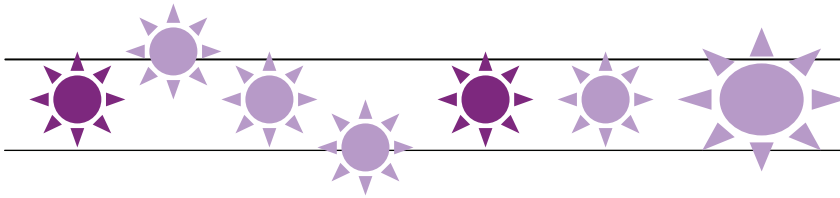

TA - ŠUN,	TA - ŠUN,	TA - NA	- NA,
PA - LA	MA - ČKA	STA - VA	- NA,
O - GRE - BA - LA		HA - SA	- NA.
ŠU - TI,	ŠU - TI	HA - SA	- NE
DA - NAS	NAM JE	NE - DE	- LJA,
KU - PI - ĆU	TI	ME - DVJE	- DA,
ME - DVJED	ĆE NAM	I - GRA	- TI

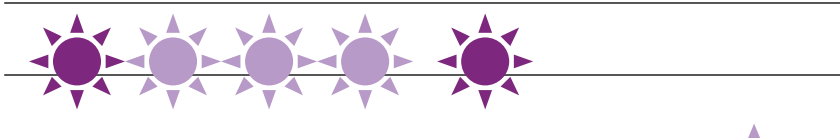



MI ĆE - MO SE SMI - JA - TI

1. SVIRAJ GLASNO, 

SVIRAJ TIHO 

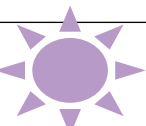
2. KRATKA TRAJANJA  

DUGA TRAJANJA  

Drugi čas:

U uvodnom dijelu drugog časa otpjevati pjesmu „Tašun, tašun, tanana“. Potrebno je dijelove pjesme koje učenici nesigurno pjevaju ponoviti nekoliko puta. Kada su dobro naučili melodiju i poetski tekst, preći na izvođenje pjesme uz sviranje na instrumentima tijela i ritmičkim instrumentima (štapići, zvečke, def, trianql, bubanj). Naravno da igru treba prvo izvoditi uz **tapšanje rukama**, onako kako to rade njihove mame, tate, bake, majke, dide i svi odrasli koji se s njima (djecom) igraju.

Izvođenje muzičke igre

Podijeliti razred u grupe koje formiraju kola. Kolo se kreće u pravcu kazaljke na satu (šest taktova). Promijeniti smjer kretanja (sljedećih šest taktova) i posljednja četiri takta kolo stane oponašajući ples medvjeda. Zatim se čuje smijeh. U sredini kola se nalazi jedan dječak (hini plakanje).

Ovakav način izvođenja igre razvija kod djece osjećaj za muzičke cjeline.

20. Pjevanje

Bosno moja

BO-SNO MO - JA DI - VNA MI - LA, L'JE - PA GI - ZDA - VA HAJ

U TE - BI JE SA - RA - JE - VO, ŠE - HER SEV - DA - HA.

U TEBI SU GORE MNOGE,
GORE VIŠOKE,
I STUDENE IZVOR-VODE
BOSNE PONOSNE.

BOSNO MOJA, DIVNA, MILA,
L'JEPa, GIZDAVA,
U TEBI JE BANJA LUKA,
UZDAH MOMAKA.

Već je rečeno da *metoda učenja pjesme po sluhu* predstavlja svladavanje pjesme sa svim njenim elementima interpretacije: tekst, pravilna dikcija, disanje, fraziranje, ritam, melodija, tempo, dinamika i precizna intonacija. Od učenika drugog razreda se ne može očekivati da pjesmu „*Bosno moja*“ izvode kao odrasli pjevači, već da je pjevaju na njima primjeren način. Uz to je dovoljno da učenici informativno upoznaju ovu pjesmu.

U *uvodnom dijelu časa* ponoviti pjesmu „*Sarajka djevojka*“. Pjesma je zapisana u F-duru i dvodijelnog je ritma. Poslužiće za ponavljanje dvodijela, za upjevavanje i stvaranje zvučne slike tonaliteta u kom je nova pjesma „*Bosno moja*“. U završnoj fazi časa ove dvije pjesme se mogu komparirati.

Obrada

Slušati pjesmu sa CD-a radi dječjeg doživljaja. Razgovarati o emocijama koje je pokrenula slušana pjesma a zatim o njenom sadržaju. Pjesmu odslušati ponovo, odrediti izvođače (*ženski glas – solista uz instrumentalnu pratnju – narodni orkestar*) i preći na učenje.

Tokom učenja, dijeliti pjesmu na *četvorotaktne fraze*. Učitelj pjeva prvu frazu. Učenici slušaju, pamte i ponavljaju. Kada su sve fraze prve strofe naučene, spajati ih u cjelinu. Postupak pri učenju sljedećih strofa je isti. Važna faza tokom učenja pjesme po sluhu, koja ne smije izostati na ovom času, je rad na stvaranju cjeline – pjevanje cijele pjesme. Pjevati je u grupama i pojedinačno ali i u drugim kombinacijama (npr. prva grupa pjeva prvu strofu, druga grupa drugu a treća grupa treću strofu).

U *završnom dijelu časa* raditi na poboljšanju kvaliteta interpretacije, na dinamičkom sjenčenju (glasno – tiho) i ustaliti tempo. Završni dio časa je posvećen usavršavanju obrađene pjesme.

Na *sljedećem času, času utvrđivanja i ponavljanja* pjevati pjesmu. Uočiti gdje djeca nesigurno pjevaju melodiju ili izgovaraju poetski tekst, pa ta mjesta ponoviti nekoliko puta kako bi se greške otklonile. Kako uzastopno ponavljanje pjesme ne bi bilo monotono za učenike, vježbati pjevanje uz kucanje olovkom o klupu, svirati uz pjevanje instrumentima tijela i instrumentima Orfovog instrumentarija.



21. Slušanje muzike

FOSILI I KENGURI Iz svite „Karneval životinja“

Kami Sen-Sans¹⁹ (Camille Saint-Saens), francuski kompozitor (Pariz 1835 – Alžir 1921). Karneval životinja je zoološka fantazija – svita u *14 stavova, za dva klavira, gudački kvintet, flautu, klarinet, ksilofon i orkestar. Djelo je napisano 1886. godine.*



Karneval životinja je djelo koje se kontinuirano sluša od prvog do četvrtog razreda. U prvom razredu su učenici slušali stav pod nazivom „Labud“. Ovaj stav se može slušati u uvodnom dijelu časa radi ponavljanja, ali i stvaranja raspoloženja i radne atmosfere.

U drugom razredu je Nastavnim programom predviđeno slušati: „Fosile“, „Klokane“, „Kokoši i pijetlove“, „Akvarij“ i „Ptice“.

Stav iz „Karnevala životinja“ – „Fosili“, je po karakteru vesela muzika i izvodi se u *brzom* tempu. U njoj se od instrumenata ističe ksilofon. U ovom stavu kompozitor je koristio melodiju pjesmice „*Dok mjesec sja*“. Učenici će je sigurno prepoznati ako im se skrene pažnja na taj dio.

U uvodnom dijelu časa, radi stvaranja atmosfere za rad, analizirati sa učenicima ilustracije u Udžbeniku. Najaviti da će učenici na ovom času

¹⁹ Podaci o kompozitoru su u Priručniku dati isključivo radi učitelja. Učenici samo pamte naziv slušanog djela i vizuelno, putem fotografije u udžbeniku, uočavaju kompozitora. Od njih se ne očekuje da pamte imena te da poznavanje takvih informacija utiče na njihovo ocjenjivanje.

slušati dvije kompozicije. Zadatak im je da nakon slušanja obje kompozicije odrede koja ilustracija pripada kojoj kompoziciji.

Slušati sa CD-a snimak „*Fosili*“ i „*Klokani*“ iz „Karnevala životinja“. Poslije slušanja razgovarati o dječjim utiscima.

Drugo slušanje („*Fosili*“): Djeca imaju zadatak da odrede tempo kompozicije (*brz*).

Slušati kompoziciju ponovo sa zadatkom da učenici/ice uoče dinamiku (jačinu) izvođenja (*glasno* ili *tiho izvođenje*) nudeći im u pitanju odgovore. *Kompozicija se izvodi glasno ili tiho?* Razgovarati sa njima o karakteru (tužna, vesela, svečana).

Tokom sljedećeg slušanja učenici imaju zadatak da obrate pažnju na instrumente koji se čuju u kompoziciji (*Fosili*). Podsjetiti učenike da su u prvom razredu upoznali i slušali ksilofon u priči „*Instrument čarobnjak*“. Ovaj stav izvodi više instrumenata – *orkestar* a najviše se ističe ksilofon. Razgovarati sa djecom o tome da li ovaj instrument proizvodi visoke ili duboke tonove.

Instrument djeci treba predstaviti i vizuelno pa je stoga neophodno analizirati ilustraciju instrumenata u Udžbeniku.

Prije posljednjeg slušanja ponoviti da se kompozicija „Fosili“ izvodi u brzom tempu, glasno, i da je po karakteru vesela.

Ukoliko učenici nisu slušali u prvom razredu djela u kojima se pojavljuje ksilofon, tada treba najaviti novi instrument:



KSIFON

UPOZNALI STE NOVI INSTRUMENT –
KSIFON!

KSIFON IMA DRVENE PLOČICE!

SLUŠAJTE KOMPOZICIJU JOŠ JEDNOM!

KOJU STE PJESMU PREPOZNALI?

Ponoviti postupak sa drugim stavom „*Kenguri*“ a potom uporediti stavove. Ovaj stav je pisan za dva klavira.

Na kraju časa zadužiti učenike da uz pomoć roditelja pronađu fotografije Kamija Sen-Sansa i da ih donesu u školu, učiteljici. Uz pomoć učiteljice djeca će napraviti razredni pano na kojem će biti fotografije svih kompozitora čije su kompozicije već slušali ili će tek slušati. Djeca ne treba da pamte imena kompozitora. Ona kompozitore doživljavaju samo vizuelno.

Napomena: Na pano zalijepiti samo jednu fotografiju.

22. Brojalica

Trči zeko kroz šumicu

TR - ČI ZE - KO KROZ ŠU - MI - CU I - ZGU - BI - O PA - PU - ČI - CU.

KA - KVE LI JE BO - JE TO MI RE - CI TI! JEN, DVA, TRI!

U *uvodnom dijelu časa* ponoviti brojalicu „En, ten, tini“ koja sadrži dvodijelne i trodijelne ritmove kao i nova brojalica „Trči zeko kroz šumicu“. Ponoviti kako se ozvučava dvodijelni i trodijelni ritam. Izvesti brojalicu u grupama od dva i tri učenika. Prva grupa (dva učenika) izgovara prvi dio brojalice „En, ten, tini,“ itd., a druga grupa od tri učenika izvodi drugi dio u tri četvrtine taktu „Bija, baja, buf! Trif, traf, truf!“. Potrebno je u uvodu doći do zaključka da se broj pokreta ruke mijenja tokom izvođenja brojalice „En, ten, tini“, dva, zatim tri pokreta.

Preći na učenje nove brojalice „*Trči zeko kroz šumicu*“. Slušati brojalicu sa CD-a, te razgovarati sa učenicima o njihovim dojmovima i sadržaju brojalice. Slušati brojalicu drugi put. Iza slušanja analizirati ilustraciju iz Udžbenika kako bi doživljaj bio potpuniji. Ovom prilikom djeca slušaju brojalicu prateći grafički prikaz u Udžbeniku.

Preći na učenje brojalice. Učitelj ponavlja brojalicu nekoliko puta a učenici slušaju, pamte i ponavljaju.

Tokom učenja brojalice obratiti pažnju na *pravilno izgovaranje i akcentiranje teksta*. Posebnu pažnju obratiti na riječi „kroz šumicu“, gdje se glavni naglasak nalazi na riječi „šumicu“. Djeca ove riječi izgovaraju na sljedeći način: „krozšu-micu“. Riječcu „kroz“ treba skratiti i izgovarati nešto tiše.

Kada je brojalica dobro naučena, izvoditi je uz kucanje olovkom o klupu, koračanjem, tapšanjem rukama, te u parovima i grupama (prva četiri takta izvodi dvoje djece a sljedeća tri takta troje djece). Analizirati tada grafički prikaz iz Udžbenika i skrenuti pažnju učenicima na duga i kratka trajanja slogova.

Ovako je brojlica prikazana u Udžbeniku:

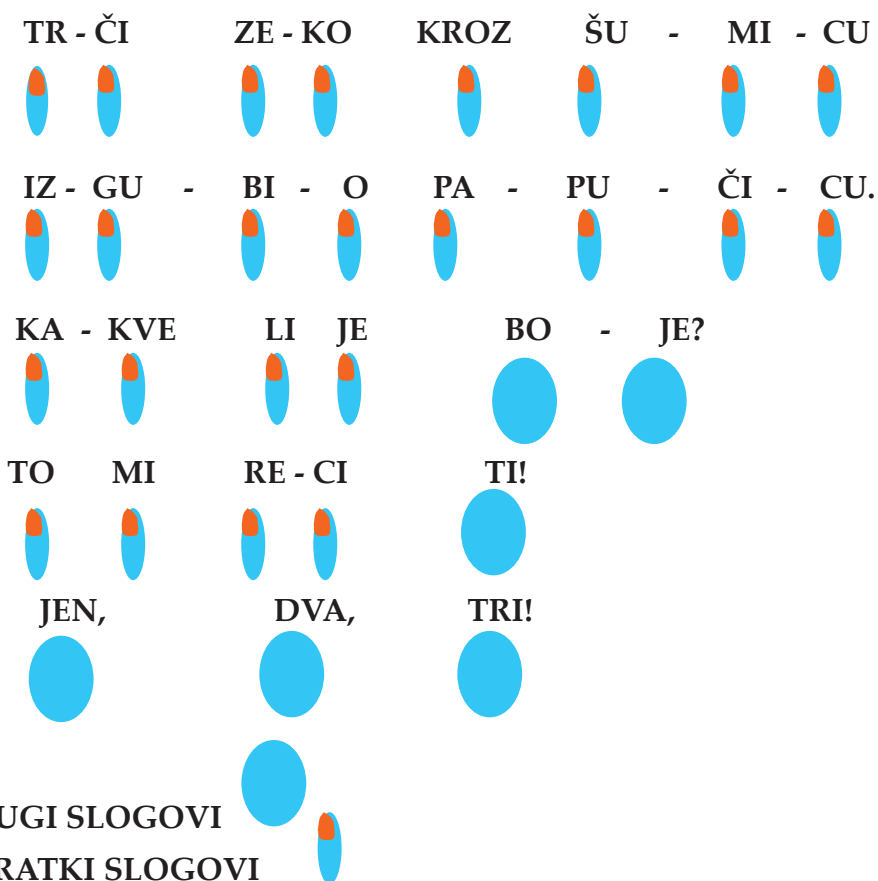

DUGI SLOGOVI

KRATKI SLOGOVI

Ponoviti kako se notnim znakovima bilježe u govoru *duga* a kako *kratka trajanja*, te pogledati kako izgleda *brojalica zapisana muzičkim znakovima – notama*. Objasniti učenicima da se slogovi (note) obojene plavom bojom izgovaraju glasnije.

Na sljedećem času, času utvrđivanja i ponavljanja, izvoditi brojlicu uz sviranje na instrumentima tijela i ritmičkim instrumentima. Prvo je izvoditi svirajući sa štapićima svaki slog brojalice. Ponoviti da je to *ritam*²⁰.

Preći tada na objašnjenje takta: dio od crte do crte je najmanji dio brojalice – **takt**.

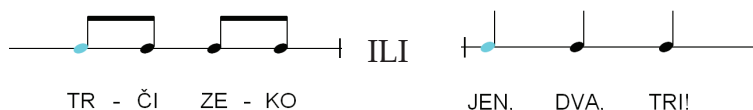

Slijedi posljednji zadatak: Koliko taktova ima brojlica?

20 Ritam je niz tonova različitih trajanja. Pojam „ritam“ je uveden prvi put pa nadalje treba insistirati na njegovom korištenju ne tražeći od učenika da definiraju pojam.

23. Muzička igra

Sage se mlada do zemlje

Starogradska igra iz Livna

The image shows a musical score for a folk song. It is written on a single staff in treble clef with a key signature of two flats (B-flat and E-flat). The melody consists of four measures. The first measure is in 2/4 time, the second in 3/4, the third in 2/4, and the fourth in 4/4. The lyrics are written below the notes: SA - GE SE MLA-DA DO ZEM-LJE, SA - GE SE MLA-DA DO ZEM - LJE.

SAGE SE MLADA DO ZEMLJE,
USTRŽE CVITAK SA ZEMLJE,
DADE GA DRAGOM OD ŽELJE,
ZAKLE GA NEBOM I ZEMLJOM:
“IMAS LI DRAŽU OD MENE?”
“IMAM IH DEVET I TEBE,
TI SI MI, DRAGA, NAJDRAŽA,
MOME SI SRCU NAJBLIŽA.”

Za obradu muzičke igre iz Livna „Sage se mlada do zemlje“ planirati dva časa. Na prvom času učiti pjesmu (po sluhu) i poetski tekst, a na drugom času pravila igre i izvoditi muzičku igru.

Opis igre:

Djevojčice se poredaju u dva reda. Uhvate se pod ruke. Redovi su okrenuti jedan prema drugom i odmaknuti jedan od drugog desetak koraka.

Prvi red pjeva prvi stih i kreće se prema drugom redu. Kada dođu na udaljenost od dva do tri koraka, stanu. Prekriže ruke na grudima i duboko se poklone djevojčicama iz drugog reda. Ponovo se hvataju pod ruke. Vraćaju se unazad, pjevaju i dalje prvi stih. Kada prvi red stane, pjesmu i igru preuzima drugi red djevojčica. Ponove sve što je izvodio prvi red u igri, ali pjevaju drugi stih. Djevojčice naizmjenično pjevaju stih po stih dok se pjesma ne završi.

Sve isto neka ponove i dječaci kako ne bi bili izostavljeni iz igre.

24. Pjevanje i sviranje

Pjesma o konjiću

Božidar Stančić

KLOP, KLOP, KLO - PA KLOP. KLOP, KLOP, KLO - PA KLOP, JU - RI KO - NJIĆ
U GA - LOP. PRE - KO RIJE - KA, PRE - KO GO - RA, JU - RI KO - NJIĆ ČAK DO MO - RA.
KLOP, KLOP, KLO - PA KLOP, JU - RI KO - NJIĆ U GA - LOP. U GA - LOP.

Za obradu pjesme „Pjesma o konjiću“ potrebno je planirati dva časa po dvadesetak minuta. Na prvom času učiti pjesmu a na drugom svirati na ritmičkim instrumentima. Na drugom času je neophodno analizirati notni tekst u kojem učenici mogu uočiti notne znakove za duga i kratka trajanja i znak za ponavljanje. U notnom tekstu se takođe mogu uočiti različite boje nota (različite visine tonova), što je moguće objasniti djeci pomoću metalofona ili ksilofona sa obojenim pločicama.



Zadaci iz Udžbenika se rješavaju na prvom času:
Slušaj pjesmu sa CD-a!

Da li je pjesma tužna, šaljiva ili vesela?
Da li pjesmu pjeva jedan glas?
Koje instrumente čuješ u pratnji?
Naučite je lijepo pjevati! Pjevajte je veselo i brzo.
Dogovorite se kada ćete pjevati *glasno – forte*, a kada *tiho – piano*.

25. Slušanje muzike

Kokoši i pjevci

Akvarij

Ptice

Iz Karnevala životinja

Kami Sen-Sans

U *uvodnom dijelu časa* slušati „Fosile“. Ponoviti sa učenicima da je kompozicija vesela, izvodi se brzo, glasno i tiho. Podsjetiti učenike da se u kompoziciji pojavljuje melodija iz pjesme „Dok mjesec sja“ („Kuca, kuca Pero“), da je izvodi orkestar, te da se instrument koji se ističe zove ksilofon. Reći da je stav Fosili iz većeg djela koje se zove „Karneval životinja“. Najaviti slušanje novog stava.

Nakon uvodnog slušanja i razgovora sa učenicima, pustiti snimak sa CD-a i slušati kompoziciju „**Kokoši i pjevci**“. Poslije slušanja razgovarati o dječjim utiscima.

Slušati kompoziciju drugi put te zahtijevati od djece da analiziraju ilustracije u Udžbeniku i odaberu ilustraciju koja odgovara slušanom djelu.

Treće slušanje: Djeca imaju zadatak da odrede tempo kompozicije (brz).

Slušati kompoziciju ponovo sa zadatkom da učenici uoče dinamiku (jačinu) izvođenja kompozicije (*glasno* ili *tiho izvođenje*) nudeći im mogućnosti. Kompozicija se izvodi glasno ili tiho? Razgovarati sa njima o karakteru kompozicije (tužna, vesela, šaljiva, svečana).

Tokom sljedećeg slušanja učenici imaju zadatak da obrate pažnju na instrumente koji se čuju tokom izvođenja kompozicije (*klavir, violina*).

Instrumente djeci treba predstaviti i vizuelno pa je stoga neophodno analizirati ilustraciju u Udžbeniku. Postaviti i pitanje: da li violina svira visoke ili duboke tonove?

Prije posljednjeg slušanja ponoviti da se kompozicija izvodi u brzom tempu, glasno, i da je po karakteru vesela, šaljiva.

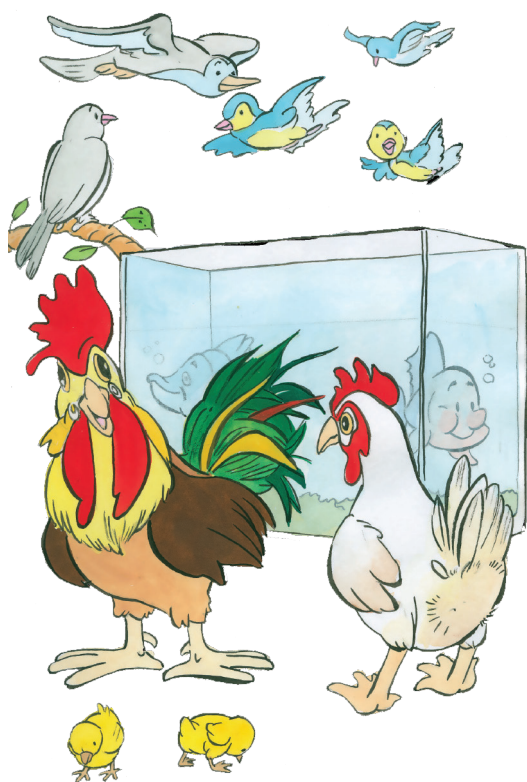

Istim metodskim postupkom (pojedinačno) obraditi i „Akvarijum“ a potom „Ptice“. Odslušati kompoziciju, razgovarati o dječjim utiscima – emocijama koje su kompozicije pokrenule kod učenika. Analizirati ilustraciju u Udžbeniku, odrediti karakter (*nježna, sjetna, tužna*), izvodi se u *sporom* tempu a izvode je *gudači i klavir* („Akvarija“). Ne treba zaboraviti objasniti pojam „akvarijum“.

Drugo slušanje „Ptice“: Djeca imaju zadatak da odrede tempo kompozicije (*brz*).

Slušati kompoziciju ponovo sa zadatkom da učenici uoče dinamiku (*jačinu*) izvođenja kompozicije (*glasno i tiho izvođenje*). Razgovarati sa njima o karakteru

kompozicije (*tužna, vesela, šaljiva, svečana*).

Tokom sljedećeg slušanja učenici imaju zadatak da obrate pažnju na instrumente koji se čuju tokom izvođenja kompozicije (*flauta – solo i više instrumenata - orkestar*).

Instrument djeci treba predstaviti i vizuelno pa je stoga neophodno analizirati ilustraciju instrumenta u Udžbeniku. Opisati flautu kao instrument na kojem se sviraju visoki tonovi.

Zadaci iz Udžbenika:

Slušaj tri nova stava iz „Karnevala životinja“! Opiši ih!

Koja muzika odgovara prvoj slici?

Koja muzika odgovara drugoj slici a koja trećoj?

Koje instrumente prepoznaješ?

Već ste upoznali mnogo instrumenata. Sakupljajte njihove fotografije!

Donesite ih učitelju/učiteljici! Napravite pano i uljepšajte svoju učionicu.

26. Brojalica

Pužu, mužu

U *uvodnom dijelu časa* ponoviti brojalice „Jedna vrana gakala“ i „Cica maca plakala“. Izvesti ih *kucajući olovkom o klupu svaki slog – ritam* i uz tapšanje (*dlan o dlan – dlan o nadlanicu*) pa preći na učenje nove brojalice *Pužu, mužu*.

Slušati brojalicu sa CD-a. Razgovarati sa učenicima o njihovom doživljaju i o sadržaju.

Učiti brojalicu po već ustaljenom metodskom postupku. Kada učenici nauče pravilno izgovarati brojalicu, izvoditi je kao i brojalice pomenute u uvodnom dijelu časa (kucanjem ritma i sa dva pokreta ruku). Izvoditi brojalicu *u parovima* a potom ozvučiti na novi način: *pljesak – pucketanje prstima*.

Izvoditi na osnovu sljedećeg grafičkog prikaza ritam brojalice kucanjem olovkom o klupu (svaki slog poetskog teksta):



PU - ŽU, MU - ŽU RO - GE VAN



POZ - DRAV - LJA TE B'JE - LI DAN



DAJ RO - GO - VE PRU - ŽI



PA ČEŠ BI - TI DU - ŽI

Analizirati grafički prikazanu brojalicu iz Udžbenika. Učenici imaju zadatak da u drugom grafičkom prikazu brojalice uoče slogove koji *traju dugo* (veće perlice)!



PU - ŽU MU - ŽU RO - GE VAN



POZ - DRAV - LJA TE B'JE - LI DAN



DAJ RO - GO - VE PRU - ŽI



PA ČEŠ BI - TI DU - ŽI

NOTAMA SE BROJALICA „PUŽU, MUŽU“ ZAPISUJE OVAKO:

$\frac{2}{4}$

PU - ŽU, MU - ŽU, RO - GE VAN PO - ZDRAV - LJA TE BIJE - LI DAN

DAJ RO - GO - VE PRU - ŽI PA ČEŠ BI - TI DU - ŽI

U završnom dijelu časa izvoditi brojalicu na način koji predlože učenici.

Ponoviti kojim notnim znakovima bilježimo duga a kojim kratka trajanja i kako se zove najmanji dio brojalice – takt. Učenicima dati zadatak da izbroje taktove. (Brojalica ima osam taktova).

27. Pjevanje

Saonice male Sanje

Josip Kaplan

SA - O - NI - CE MO - JE HI - TRE, PRED VA - MA JE STR - MI BRIJEG
ŽU - RI - TE I JU - RI - TE, DOK SI - TAN BIJE - LI PR - ŠTI SNIJEG.
HEJ, HAJ, ŽU - RE JU - RE SANJ - KE MA - LE - NE,
HEJ, HAJ, ŽU - RE SANJ - KE JU - RE SA - NJI - NE.

S vama na put ja ću krenuť u daljine srebrne,
žurite i jurite, hej, preko snježne doline.
Hej, haj, žure, jure sanjke malene,
hej, haj, žure sanjke, jure Sanjine.

Kada svi se umorimo, kući ćemo opet doć.
Žurite i jurite, da ne stigne vas tamna noć.
Hej, haj, žure, jure sanjke malene,
hej, haj, žure sanjke, jure Sanjine.



U *uvodnom dijelu* časa ponoviti „Rođendansku pjesmu“ i/ili muzičku igru „Čvorak, čvorak“. Zapisane su u D-duru i dvodijelnom taktu kao i pjesma „Saonice male Sanje“. Izvoditi ih uz taktiranje (dva pokreta).

Preći na obradu nove pjesme. Slušati pjesmu sa CD-a. Razgovarati sa učenicima/icama o utiscima i emocijama koje je pobudilo slušanje. Analizirati tekst. Slušati pjesmu drugi put i odrediti karakter (*vesela*, tužna, sjetna, nježna itd.).

Učiti pjesmu po frazama (prva dva i druga dva takta) i spajati ih u četvorotaktnu cjelinu. Ponoviti postupak sa trećim i četvrtim, petim i šestim i sedmim i osmim dvotaktom.

Pjevati pjesmu u cjelini.

Izvoditi pjesmu uz kucanje ritma i jedinica brojanja olovkom o kluupu, tapšanjem rukama, stupanjem u mjestu, koračanjem (djeca u koloni), sviranjem na ritmičkim instrumentima (praporci).

U *završnom dijelu časa* ponoviti da je pjesma *vesela*, izvodi se *brzo* i *glasno*, a pjeva je *dječji glas* uz instrumentalnu pratnju. Izvoditi pjesmu sa svim elementima interpretacije.

28. Muzička igra

Pada snijeg HOR "ZVJEZDICE" Dragan Borovnica

The musical score is written in 2/4 time with a key signature of two flats (B-flat and E-flat). It consists of five staves of music. The lyrics are written below the notes. The first staff begins with a treble clef and a key signature change to two flats. The lyrics are: "I u po-lju je-dna ku-ća, i u po-lju dvije, tri ku-će, i u po-lju cije-lo se-lo, cije-lo se-lo po - bije-lje-lo. Svud pra-por - ci od-je-ku-ju i ko-nji se u tr - ku-ju, ko će br-že, ko će bo-lje da pre-tr-ći snijež-no po-lje— Pa-da snijeg — pa-da, pa - da, pa - da snijeg — pa - da, pa - da bije - lim po - ljem — i snije - ži br - da — i snije - ži br - da." The score includes first and second endings, indicated by "1." and "2." above the notes.

I u po-lju je-dna ku-ća, i u po-lju dvije, tri ku-će, i u po-lju cije-lo se-lo,
cije-lo se-lo po - bije-lje-lo. Svud pra-por - ci od-je-ku-ju i ko-nji se u tr - ku-ju,
ko će br-že, ko će bo-lje da pre-tr-ći snijež-no po-lje— Pa-da snijeg — pa-da, pa - da,
pa - da snijeg — pa - da, pa - da bije - lim po - ljem — i snije - ži
br - da — i snije - ži br - da.

S TORNJA ZVONO ODJEKUJE,
GAVRAN KRILA RAZMAHUJE,
PAHULJICE SNJEŽNE, BIJELE
U NARUČJU NOĆ DONIJELE.

A U KUĆI VATRA GORI,
OKO VATRE PJESMA ORI,
SEKA BRACU ZAGRLILA,
OD SREĆE GA IZLJUBILA.

PADA SNIJEG,
PADA, PADA, PADA SNIJEG,
PADA, PADA, BIJELI POLJA
I SNIJEŽI BRDA.

Opis igre:

Ova muzička igra je imitativna igra. Djeca oponašaju sadržaj (pada-nje pahulja, kas konjića, praporce). Oponašanje je proizvoljno. U igri djeca koriste lutke – prste (nacrtane pahuljice na malom listiću papira zalijepljene selotejpom na prstu). Konjići mogu biti napravljeni od plastelina.

Zadaci iz Udžbenika:

Nacrtajte pahuljice! Stavite ih na prste. Oponašajte padanje snježnih pahuljica.

Pjevajte i glumite!

29. Slušanje muzike

ZIMA

Antonio Vivaldi

Antonio Vivaldi, talijanski kompozitor i violinista (Venecija, 1678 – Beč, 1741.) Među kompozicije koje ulaze u područje programske muzike najznačajnije djelo je „Četiri godišnja doba“ (Le Quattro stagioni). Ta kompozicija predstavlja *ciklus od četiri koncerta*, od kojih je svaki posvećen jednom godišnjem dobu. Uz dionicu violine zapisana su četiri soneta. Svaki sonet nosi naziv jednog od godišnjih doba i povezan je uz odgovarajući koncert.



U uvodnom dijelu časa slušajte „Gdje je onaj cvijetak žuti“. Razgovorom o ovoj kompoziciji stvorit će se atmosfera za dalji rad.

Obraditi novu kompoziciju „Zima“ po ustaljenom metodskom postupku.

Zaključiti da je kompozicija za **violinu** – solo, **gudački orkestar** i **čembalo**. Po karakteru je *tužna, sjetna, nježna* i u *sporom* tempu.

Napomena: Stav iz „Godišnjih doba“ Antonija Vivaldija „Zima“ treba planirati za slušanje tokom zime, kako je predviđeno u Udžbeniku.



Kontrabas Violončelo Viola Violina



Čembalo

Zadaci iz Udžbenika:

Slušaj muziku sa CD-a! Opiši je.

Da li je kompozicija izvedena brzo ili sporo?

Kojom jačinom se izvodi? Glasno ili tiho?

Izvođači su: gudački orkestar, violina solo i čembalo.

Slušaj muziku i slikaj!

30. Muzička igra

Ja kupih jednu koku malu

Zapisao: Cvjetko Rihtman (Jajce)

JA KU - PIH JE - DNUKO - KU MA - LU, MA - LU, JA KU - PIH JE - DNUKO - KU
MA - LU. KO - KA JE MA - LA PI - LI - ĆE VO - DI - LA. JA KU - PIH
JE - DNUPA - TKU MA - LU, MA - LU, JA KU - PIH JE - DNUPA - TKU MA - LU,
A - LI PA - TKA VO - DU ĆA - PKA. KO - KA JE MA - LA PI - LI - ĆE VO - DI - LA.

Za obradu muzičke igre „Ja kupih jednu koku malu“ potrebno je planirati dva časa po 20 – 25 minuta. Na prvom času naučiti pjesmu a na drugom času svirati na instrumentima Orfovog instrumentarija i izvoditi igru.

Prvi čas:

U uvodnom dijelu časa ponoviti pjesmu „Saonice male Sanje“ i muzičku igru „Čvorak, čvorak“. Pisane su u D-duru pa će poslužiti za upjevavanje učenika i stvaranje zvučne slike tonaliteta u kom je nova muzička igra. Ujedno će poslužiti za utvrđivanje – sigurnije izvođenje dvodijelne mjere.

Slušati sa CD-a muzičku igru „Ja kupih jednu koku malu“. Razgovarati sa učenicima o utiscima koje je u njima potakla slušana muzika. Upotpuniti dječji doživljaj ilustracijom sadržaja iz Udžbenika.

Učiti pjesmu po sluhu. Dijeliti pjesmu na sljedeći način: prva fraza četiri takta, druga fraza tri takta. Spajati ih u cjelinu pa učiti sljedeću frazu.

Fraze su obilježene u notnom tekstu znakom V.

Pjevati pjesmu u cjelini. Izvodi je cijeli razred, grupe učenika, jedan učenik.

Drugi čas: čas ponavljanja pjesme i obrada igre

U uvodnom dijelu časa pjevati pjesmu „Ja kupih jednu koku malu“. Izvesti ritam kucanjem olovkom o klupu, koračanjem, svirati ritmičkim instrumentima. Kada je pjesma ponovljena, preći na učenje muzičke igre – izvođenje. Analizirati ilustraciju u Udžbeniku. Ilustracija prikazuje kako se izvodi igra.

Opis igre: Igra se takođe, kao i pjevanje uči dio po dio.

- djeca su u krugu i kreću se u pravcu kazaljke na satu (prvih sedam taktova),
- djeca su u mjestu i tapkaju nogama o pod (od osmog do jedanaestog takta),
- ponovno kretanje kola u pravcu kazaljke na satu (od 12 do 18 takta)
- djeca su u mjestu i tapkaju nogama o pod (pjevaju tekst „Ali patka vodu ćapka“)
- posljednji stih izvode krećući se takođe udesno („Koka je mala piliće vodila“).

Kada se nauči svaki dio posebno, igra se spaja u cjelinu.



Nošnje iz Jajca (lijevo) i Mostara (desno)

Zadaci iz Udžbenika:

Prikupljajte fotografije narodnih nošnji.

Dopunite pano iz prvog razreda.

Napomena: Do sada su u učionici postavljena već tri panoa. Na prvom se nalaze ilustracije instrumenata, na drugom fotografije kompozitora a na trećem tradicionalne nošnje naroda Bosne i Hercegovine. Predlaže se da ove panoe djeca dopunjavaju do trećeg razreda.

31. Brojalica

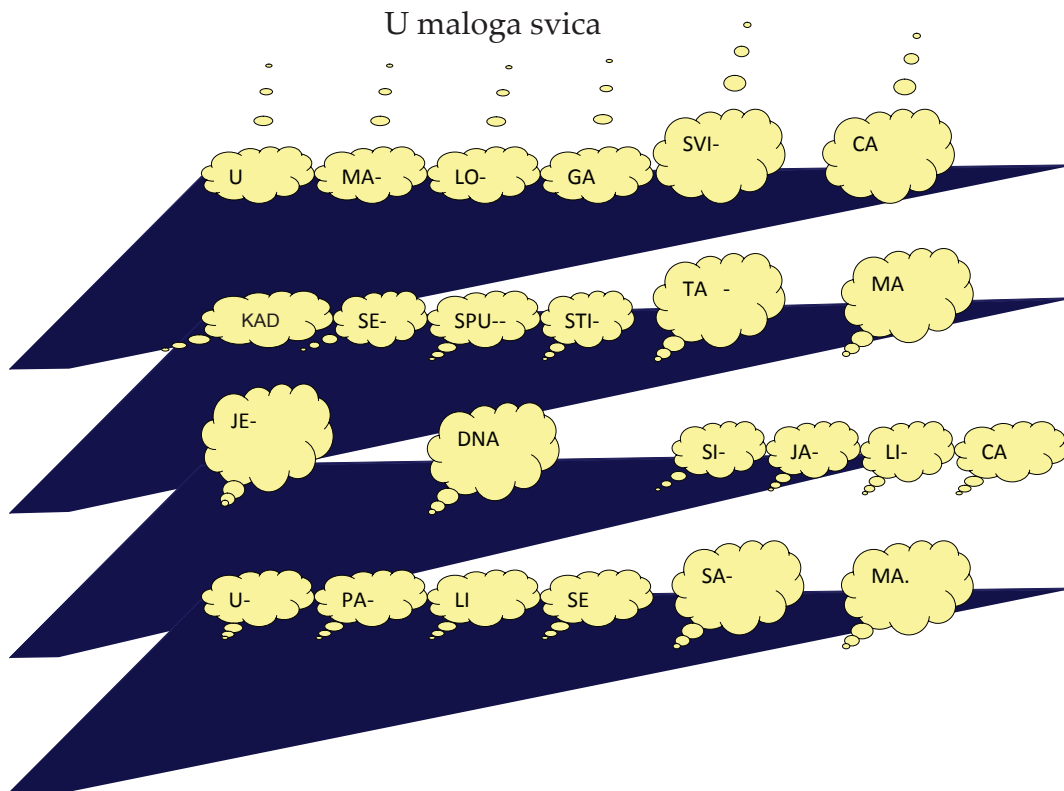

U uvodnom dijelu časa ponoviti brojalice „Pliva patka preko Save“ i „Golub s krova guče“. Podsjetiti učenike da se ove brojalice izvode uz četiri pokreta ruku: dlan o dlan, dlan o nadlanicu, dlan o dlan, dlan o nadlanicu, vodeći računa da prva doba u taktu bude najglasnija.

Slušati novu brojalicu sa CD-a. Razgovarati sa učenicima o njihovom doživljaju, pa odslušati brojalicu još jednom. Nakon drugog slušanja razgovarati sa učenicima o sadržaju poetskog teksta. Radi potpunjavanja dječjeg doživljaja analizirati ilustraciju u Udžbeniku.

Preći na učenje brojalice po već ustaljenom postupku. Kada je poetski tekst brojalice dobro naučen, preći na analizu grafičkih prikaza u Udžbeniku.

U prvom primjeru su kraća trajanja prikazana manjim oblačićima



, a duga trajanja većim.



Učenici će na taj način lako riješiti prvi zadatak. Povezaće trajanja slogova sa veličinom oblačića. Nakon uočavanja dugih i kratkih slogova izvesti brojalicu tako da kratke slogove ozvuče tapšanjem – pljeskanjem a duge slogove udarcem nogom o pod (izvođenje svakog sloga brojalice – ritma).

Podijeliti razred u grupe po četiri učenika i izvoditi brojalicu u četvoro.



U MA - LO - GA SVI - CA



KAD SE SPU - STI TA - MA



JE - DNA SI - JA - LI - CA



U - PA - LI SE SA - MA

Zapišimo sada brojalicu notnim znakovima. Sa učenicima analizirati ovaj notni zapis i reći da notama zapisan tekst brojalice nazivamo *notni tekst*. Muzička mjera u primjerima je namjerno izostavljena. O njoj će biti riječi u trećem razredu. Analizu notnog teksta i sviranje na instrumentima Orfovog instrumentarija planirati na sljedećem času, času utvrđivanja i ponavljanja. U notnom tekstu uočite sve ono što ste uočili na grafičkim prikazima.

U ma - lo - ga svi - ca kad' se spus - ti ta - ma

jed - na si - ja - li - ca u - pa - li se sa - ma.

Na ovom času postaviti drugi zadatak za učenike: izbrojite koliko ima taktova ova brojalice! Svaki red u gornjem grafičkom prikazu predstavlja jedan takt. Ponoviti da je takt najmanji dio brojalice ili neke pjesme.

Drugi grafički prikaz predstavlja aranžman. Učenici sviraju kasta-njetama jedinice brojanja i izgovaraju brojalicu; svaki slog – ritam; svira-ju samo prvi slog; sviraju samo duge slogove!

32. Pjevanje

Imamo učiteljicu za čistu peticu

Senad Bostandžić

U - ČI-TE - LJI-CA MI KA - ŽE DA NASVIJE-TU I - MASNO - VA

MNO GO VI - ŠE NE - GO SLO-VA. KA-DA SAN SE SA SNOMSRE-TNE TAD A - LE - JE

BU-DUCVJE-TNE I-MA-MO U-ČI-TE LJI-CU ZA ČI-STUPE-TI-CU. ZA ČI-STUPE-TI CU.

Učiteljica mi kaže
 da u srcu svakog broja
 skriva se po neka boja.
 Žuta voli plavog druga,
 tajne zna za boje duga.
 Imamo učiteljicu za čistu peticu!

Učiteljica mi kaže:
Čujte kako slavuj pjeva
Iznad slova i brojeva.
Hajdemo u park zeleni,
dobri đaci svi maleni.
Imamo učiteljicu za čistu peticu!

Pjesma „Imamo učiteljicu za čistu peticu“ ima nešto složeniji ritam od do sada obrađenih pjesmica, kao i pjesma „Rodila se nota“. Potrebno je posvetiti joj više vremena i često je ponavljati do kraja školske godine kako bi je učenici sigurno intonirali i precizno izvodili njen ritam. Pored toga, prisutna je promjena takta iz tri četvrtine u dvije, pa u četiri četvrtine. Predlaže se izvođenje pjesme uz kucanje ritma olovkom o klupu i sviranjem instrumentima tijela.

U uvodnom dijelu časa ponoviti pjesmice „Blistaj, blistaj, zvijezdo mala“ i „Đački valcer²¹“. Prva pjesma je u dvodijelnom taktu a pjesma „Đački valcer“ u trodijelnom.

Radi uspješnijeg učenja pjesme „Imamo učiteljicu za čistu peticu“, predlaže se obrada ove pjesme na način kako su obrađene kompozicije za slušanje.

Slušati pjesmu sa CD-a. Razgovarati sa učenicima o njihovim dojmovima. Ponovo slušati pjesmu sa zadatkom da odrede karakter pjesme (vesela, tužna, nježna, sjetna itd.)

Prije trećeg slušanja postaviti učenicima novi zadatak: odredite ko izvodi pjesmu! Tokom narednih slušanja odrediti kojom brzinom (brzo) i dinamikom (glasno i tiho) se izvodi pjesma.

Nakon ovakve obrade pjesme „Imamo učiteljicu za čistu peticu“ učenici već pjevuše melodiju.

Učenje pjesme organizovati na sljedećem času.

U uvodnom dijelu časa ponoviti slušanje pjesme, pa preći na učenje. Fraze su odijeljene pauzama te nije potrebno opširnije govoriti o njima.

21 Pjesma „Đački valcer“ je obrađena u prvom razredu. Pošto Nastavnim programom nije predviđen dovoljan broj pjesama u trodijelnoj mjeri, koristi se ovaj čas za ponavljanje pomenute pjesme.

33. Slušanje muzike

Djeca grada mog Avdo Smailović



Pra-zni-čnim da- nom__ i-de ko - lo - na__ u njoj dje-ca gra-da mog, ve-se-la i či - la...
__ Pre-ma pla - ni - ni__ o-ba-lom rije-ke__ le-ti pjes-ma za-nos-na kroz sun-ča-ni
sja-j. O gra - de naš pje-va - mo ti mi-lu pjes-mu, te-bi ra-do, i bor-ci-ma
za slo-bo-du, di - ko.__ Čuj ve - dri glas tvo - je dje - ce ra - dos - ne.

Uspravi glavu s pogledom naprijed,
Slušaj svoga srca zov u pobjede nove.
Marljivo radi, stvaraj i gradi,
Cijela naša zemlja tad bolje će da sja.
O grade naš...
Za naš grad!

Već je pomenuto da će učenici tokom slušanja muzike upoznati prvo vokalne oblike izražavanja a potom instrumentalne kompozicije. Tako im je do sada predstavljeno pjevanje soliste (jednog pjevača – „Gdje je onaj cvijetak žuti“), drugu kompoziciju izvode solista i hor naizmjenično („Rodila se nota“), treću dva ženska glasa – duet („Barkarola“) a četvrtu dva muška glasa – duet („Zaleđena česma“, kada se i uveo pojam dueta). Ove kompozicije se mogu slušati (selektivno – samo dijelovi) **u uvodnom dijelu časa** kako bi se učenici podsjetili koje kompozicije su do sada slušali i ponovili ko su izvođači tih kompozicija. Neka učenici pokušaju pogoditi naslove pjesama.

Nakon što učenici *odslušaju kompoziciju Djeca grada mog sa CD-a*, potrebno je s njima razgovarati o *njihovim utiscima, analizirati ilustraciju iz Udžbenika* i opisati karakter kompozicije (tužna, vesela, šaljivog sadržaja, uspavanka ili *koračnica*). Ponoviti slušanje sa novim zahtjevom. Sada se može zahtijevati da učenici odrede *tempo* kompozicije

(moderato – umjereno). Ponoviti im da pažljivo slušaju, te da dizanjem ruke daju znak kada znaju odgovor. Sljedeći zadatak je vezan uz *dinamiku* kompozicije. Prije slušanja sa učenicima se dogovorite da dizanjem ruke ukazuju na glasno pjevanje a da na tihom pjevanju ruka ostane mirna. Sljedeće slušanje će poslužiti da djeca uoče izvođače *dva pjevača – duet*).

Prije posljednjeg slušanja kompozicije ponoviti sve zaključke (*vedra, vesela, koračnica, izvode je dva dječija glasa, tempo moderato – umjereno itd.*). Ne treba zaboraviti djeci ukazati na mogućnost kreativnog izražavanja tokom slušanja: *crtanjem, pokretom*.

Iako je nova kompozicija predviđena za slušanje muzike, djeca će je rado i pjevušiti. Prilagođena je i obimu glasa djece te dobi a pogodna je za izvođenje na nekoj školskoj ili razrednoj priredbi povodom dana grada u kojem djeca žive.

Avdo Smailović (1917 – 1984) je bio bosanskohercegovački kompozitor i pedagog. Rođen je u Visokom. Svoje početno muzičko znanje je stekao u rodnom gradu. Kasnije se školuje u Sarajevu i Ljubljani, gdje završava redovni i postdiplomski studij. Radio je kao profesor Učiteljske škole, Više pedagoške škole i Pedagoške akademije u Sarajevu. Njegova djela su raznovrsna: solistička, instrumentalna, horska. Pisao je kamernu muziku, ali i simfonije. Dobitnik je mnogobrojnih priznanja.

34. Slušanje muzike

Dragoj mojoj BiH
Ismet Kurtović

Da te volim duša zna,
draga moja BiH,
ispod behar-gradova
huče Bosna i Neretva.

Una Drinu doziva
Preko vječnih planina,
Tu su naša ognjišta,
Sto put krvlju plaćena.

Bosno i Hercegovino
Naša domovino.

Digni se iz pepela
kao sto put do sada!
Sad s mirisom ljiljana,
ljubavi moja.

Bosno i Hercegovino
Naša domovino.

Ispod Save do mora
puno boli, puno sna,
svakoj majci srce zna,
sevdah se od tuge tka.

Zemljo mojih djedova,
dok je tvojih sinova,
slobodna i ponosna,
zemljo mojih djedova.

Digni se iz pepela
kao sto put do sada!
Sad s mirisom ljiljana,
ljubavi moja.

Bosno i Hercegovino
Naša domovino.

Himna Bosne i Hercegovine

Pored upoznavanja umjetničke literature stranih autora, Nastavnim programom je predviđeno da učenici upoznaju bosanskohercegovačku narodnu tradicionalnu i zabavnu muziku. Ovaj čas je posvećen slušanju zabavne muzike „Dragoj mojoj BiH“, koja ima rodoljubiv karakter.

U uvodnom dijelu časa porazgovarati sa učenicima o Bosni i Hercegovini, našoj domovini, o njihovim osjećajima prema njoj.

Slušati sa CD-a pjesmu „Dragoj mojoj BiH“ a nakon slušanja **porazgovarati o sadržaju, njihovim utiscima, analizirati ilustraciju iz Udžbenika.**

Nakon drugog slušanja odrediti karakter kompozicije (rodoljubiva pjesma) i najaviti zadatak za sljedeće slušanje: u kom *tempu* se izvodi kompozicija?

Treće slušanje: odrediti *dinamiku* kompozicije. Prije slušanja sa učenicima se dogovorite da dizanjem ruke ukazuju na glasno pjevanje a

da na tihom pjevanju ruka ostane mirna. Sljedeće slušanje će poslužiti da djeca uoče *izvođače (dva muška glasa uz instrumentalnu pratnju)*.

Prije posljednjeg slušanja kompozicije ponoviti sve zaključke (*ovo je pjesma u kojoj se ističe ljubav prema našoj zemlji, izvode je dva muška glasa – duet i u laganom tempu itd.*). Ne treba zaboraviti djeci ukazati na mogućnost kreativnog izražavanja tokom slušanja: *crtanjem, pokretom*.

Poslije pjesme „*Dragoj mojoj BiH*“ slušati sa CD-a *himnu Bosne i Hercegovine*.

Učenici će uočiti da je kompozicija pisana za orkestar, laganog tempa, svečanog karaktera.

Objasniti tada djeci da svaka država ima himnu i da su oni upravo slušali himnu BiH. Kada čuju himnu, treba da stoje mirno sve dok muzika ne završi.

Ove kompozicije su predviđene za obradu u vrijeme Dana državnosti BiH, ali se mogu i ponoviti u vrijeme manifestacije „*Domovina u mom srcu*“. Dok djeca pišu literarne radove o već pomenutoj temi (ili slikaju), pustite im ove kompozicije. Neka slušaju i uživaju.

Narodne nošnje



35. Pjevana brojlica – pjevanje i sviranje

Ide maca oko tebe

I - DE MA - CA O - KO TE - BE PA - ZI DA TE NE O - GRE - BE ČU - VAJ MI - JO REP
 NE - MOJ BI - TI SLIJEP A - KO BU - DEŠ SLIJEP O - TPAŠ - ĆE TI REP!

The musical score is written on two staves. The first staff contains the first line of lyrics, and the second staff contains the second line. Below each line of lyrics, there are rhythmic symbols: circles with a vertical line through them (representing quarter notes), 'X' marks (representing eighth notes), and triangles (representing eighth rests).

U uvodnom dijelu časa pjevati pjesmu – muzičke igre „Berem, berem grožđe“. Zapisana je u C-duru, u četvorodijelnoj mjeri kao i pjevana brojlica „Ide maca oko tebe“. Pjevati pjesmu „Berem, berem grožđe“. Ozvučiti je sa četiri pokreta ruku:

dlan o dlan – dlan o nadlanicu – dlan o dlan – dlan o nadlanicu.



i koljena,



klupa,



pljesak,



pucketanje prstima.



Pjevanu brojlicu obraditi i učiti metodskim postupkom učenja pjesme po sluhu. Slušati pjevanu brojlicu sa CD-a. Razgovarati sa učenicima o njihovom doživljaju brojlice „Ide maca oko tebe“. Ponovo slušati pjevanu brojlicu, te poslije slušanja razgovarati sa djecom o poetskom tekstu. Učiti pjesmu po dvotaktnim frazama. Spajati je u cjelinu i pjevati.

Izvoditi brojalicu uz kucanje olovkom o klupu, koračanjem, u koloni, u krugu. Izvodi je grupno i pojedinačno.

Analizu grafički prikazanog aranžmana u Udžbeniku i sviranje na ritmičkim instrumentima Orfovog instrumentarija po datom aranžmanu organizovati na sljedećem času, času utvrđivanja i ponavljanja.



Pjevane brojalice su najpogodnije za početno sviranje. Malog su obima, svega nekoliko tonova („Ide maca oko tebe“, obim c1 – a1, „Pišem, pišem petnaest“ e1 – a1 i „Ljulja, ljulja, ljuške“ obim d1 – f1). Stoga su ove tri brojalice koje slijede zapisane u Udžbeniku notama u boji, kako bi djeca povezivala različite visine sa različitim bojama. Sviranje je u tom slučaju moguće na obojenom ksilofonu ili metalofonu (nikako po notama). U Udžbeniku je prikazan ksilofon sa obojenim perlicama na svakoj pločici a boje perlica odgovaraju bojama tonova.

Ne očekuje se da djeca u ovoj početnoj fazi najuspješnije sviraju već ih se treba samo informirati.



36. Muzička igra

Kolanje

Zapisala: Jelena Dopuđa (Sarajevo i okolica)

U LI - VA - DI PO - KRAJ PU - TA VO - DA I - ZVI - RE
 6 DU - ŠO MO - JA, PO - KRAJ PU - TA VO - DA I - ZVI RE.

2. Tu se šeta mlada Fata, vodu zahvata,
dušo moja, mlada Fata vodu zahvata.

3. Po livadi cv'jeće brala pa je zaspala,
dušo moja, cv'jeće brala pa je zaspala.

4. Tu dolazi, tud prolazi momče Sarajče,
dušo moja, tud prolazi momče Sarajče.

5. Pa ugleda na livadi Fatu djevojku,
dušo moja, na livadi Fatu djevojku.

6. On je budi pjevajući: "Ustaj, djevojko"
dušo moja, pjevajući: "Ustaj, djevojko."

7. Ustaj Fato, ustaj zlato, moja ćeš biti,
dušo moja, ustaj zlato, moja ćeš biti.

8. A sad idi dvoru svome, spremaj darove, 9. Pa ti čekaj i dočekaj moje svatove,
dušo moja, dvoru svome, spremaj darove. dušo moja, i dočekaj moje svatove.

Narodna igra „Kolanje“, koja se izvodi uz pjesmu „U livadi pokraj puta“, je složena muzička igra. Može se obraditi informativno, što odgovara ovom uzrastu, ili, detaljnije ako se učitelj odluči spremati je za školsku priredbu ili neku drugu namjenu. U drugom slučaju je neophodno pored učenja pjesme, pravila izvođenja igre, pripremiti i nošnje u kojima se igra izvodi.

Opis igre:

Ženska igra. Sve djevojčice se drže za ruke spojene sa strane koso dole i formiraju kolo. Prvo kolaju šutke, onda zapjevaju „U livadi pokraj puta voda izvire“.

Obrazac igre:

– 3 koraka ulijevo: 1 lijevom, 1 desnom, 1 lijevom;

– 1 korak udesno nazad (koso).

Koraci obični, na punom stopalu. Igraju mirno.

Učenje muzičke igre organizovati u dva dijela. Prvi čas učiti pjesmu i poetski tekst a na drugom času učiti kako se igra izvodi. Što se tiče koraka, to je sve što djeca treba da nauče.

Kako bi učestvovao što veći broj izvođača, pored igrača je grupa učenika koji stoje sa strane i pjevaju. Dječacima takođe dati određene zadatke kako ne bi bili isključeni iz rada na ovom času. Oni mogu učestvovati u pjevanju i sviranju na nekom ritmičkom instrumentu.

Pored sakupljanja fotografija narodnih nošnji i pravljenja panoa, učenici mogu i modelirati lutkice u narodnim nošnjama od plastelina.

Ove radove možete izložiti na školskoj izložbi.



37. Pjevanje

Najljepša mama na svijetu
Aleksandar Korać
Stihovi: Dušan Radović
HOR "KOLIBRI"

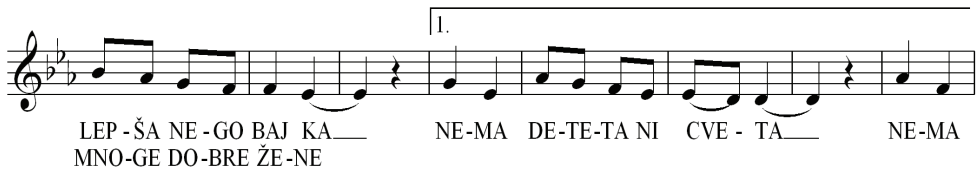

Pjesmica „*Najljepša mama na svijetu*“ je predviđena za obradu krajem februara kako bi je djeca mogla pjevati svojim majkama prigodom 8. marta, Dana žena. Tekst ove pjesme je povod za uvodni razgovor o tom prazniku i za stvaranje atmosfere, pa je poželjno pročitati ga nakon kraćeg razgovora o majci i slušanja pjesme.

Učiti pjesmu po sluhu dijeleći je tokom učenja na dvotakte.

Kada je pjesma dobro naučena, svirati uz pjevanje na instrumentima tijela i ritmičkim instrumentima Orfovog instrumentarija.

Pjesmu „Najljepša mama na svijetu“ možete izvesti za 8. mart na školskoj priredbi.

38. Djeca kompozitori

DRAGE RUKE

Drage ruke moje mame
cijeli dan sve rade za me.
Da pomognem, još sam mala,
zato mami kažem: “Hvala!”

U uvodnom dijelu časa upjevati učenike ponavljanjem pjesme „Majka uz kolijevku“. Razgovarati sa učenicima o 8. martu, Danu žena. Zatim izražajno pročitati poetski tekst, porazgovarati o sadržaju te najaviti cilj časa.

Pročitati tekst nekoliko puta, kako bi učenici tekst naučili napamet. Skrenuti pažnju da ga *pravilno izgovaraju i akcentuju*. Kada je tekst naučen, učenici ga izvode uz kucanje olovkom o klupu, koračanjem, stapanjem u mjestu itd. Na taj način poetski tekst će dobiti ritmičke konture.

Izvoditi poetski tekst u parovima, grupama po tri i četiri učenika. Učenici će na taj način uočiti da li se tekst izgovara uz dva, tri ili četiri pokreta ruku.

Kada je tekst naučen, učenici daju svoje prijedloge za melodiju pjesme. Jedan učenik predlaže melodiju za prvi stih. Otpjeva svoj prijedlog a ostali učenici ponavljaju. Zatim melodiju predlaže drugi učenik i postupak se ponavlja. Izabire se najuspješniji prijedlog. Kako prihvaćeni prijedlog melodije ne bi zaboravili, učenici ga ponavljaju nekoliko puta. Moguće je i snimiti svaki prijedlog na mobitele ili diktafon. Tako bi se učenici mogli odlučiti za najbolji prijedlog.

Isti postupak ponoviti za naredne stihove. Pjesmu komponovanu na ovom času je najprikladnije snimiti na mobitel ili diktafon, kako ne bi brzo pala u zaborav.

Očekivanja ne smiju biti pretenciozna. Komponovanje pjesme je za učenike samo informacija o načinu kako nastaje pjesma – melodija. Izvesti pjesmu na priredbi ili roditeljskom sastanku povodom 8. marta.

Na času likovnog vaspitanja napravite čestitku za mamu, a na času jezika smislite tekst koji ćete napisati. Tako ćete imati svoju pjesmu, čestitku i sadržaj kojim ćete čestitati 8. mart mami, baki, majki, tetki, učiteljici ili nekoj drugoj osobi.

Čas na kojem djeca komponuju se može organizovati i ovako:

Komponovanje pjesme na zadani tekst organizovati po već pomenu-
tom metodskom postupku stvaranja nove brojalice. Kada se provede cijeli
postupak, proširiti ga slobodnom učeničkom melodijskom improvizaci-
jom. Kako bi učenici shvatili šta se od njih zahtijeva, najprimjereniji postu-
pak je tzv. *muzička dopunjaljka*. Učiteljica pjeva prvi stih, ponovi ga neko-
liko puta, te zahtijeva od djece da daju prijedlog melodije za sljedeći stih.

Učenici odabiru najbolji prijedlog a učitelj tada prijedlog zapisuje ili
snima na mobitel – diktafon. Postupak se ponavlja za svaki naredni stih.

39. Pjevanje

Spavaj, sine

Zapisao: Vinko Krajtmajer (Mostar)

SPA - VAJ, SI - NE RA - STI SPA - VA - JU - - - - - ĆI,
SPA - VAJ, SI - NE RA - STI SPA - VA - - JU - - ĆI.

VEL'KO DOBRO, MAJKU GLEDAJUĆI.
SAN TE VARA, SREĆA TE NE VARA.
SAN U BEŠU, NESANAK NIZ BEŠU.
NESANAK TI VODA ODNIJELA.
ZA VELIKO BRDO ZANIJELA.

U uvodnom dijelu časa pjevati pjesmu „Spavaj, Dano, u diđali beši“. Upjevati učenike te preći na učenje nove pjesme „Spavaj, sine“.

Slušati pjesmu sa CD-a. Razgovarati sa učenicima o tome kako su doživjeli pjesmu. Upotpuniti njihov doživljaj analizirajući ilustraciju u Udžbeniku. Poslije sljedećeg slušanja odrediti karakter pjesme (*nježna*) i tempo u kom se izvodi (*sporo*). Učenici će prepoznati da je pjesma koju su slušali *uspavanka*, te da se pjeva *tiho*.

Učiti pjesmu po trotaktnim frazama. Učitelj pjeva a učenici slušaju, pamte i ponavljaju. Spajati fraze u cjelinu (jedna strofa), pa učiti sljedeću strofu. Pjevati pjesmu u cjelini.

Kada je pjesma naučena, analizirati *notni tekst*. Ponoviti da se pjesma zapisana notama naziva notni tekst. U njemu učenici uočavaju osmine. Trebaju konstatovati da su to znakovi za kratka trajanja. Posljednji zadatak se odnosi na broj taktova u pjesmi. Ponoviti sa učenicima *da je jedan takt najmanji dio brojalice ili pjesme, dio od crte do crte* te ih prebrojati.

U drugom dijelu časa rješavajte *zadatke za učenike*:

Igrajte se! Pogodite po boji glasa ko pjeva.

Pjevajte i druge naučene pjesme.

Pjevajte slogovima: **la, la, la** ili **na, na, na!**

Pogodi koju pjesmu pjeva drug / drugarica!

Ovako se igraje i izvode pjesme na izletu i u školskom dvorištu.

40. Pjevamo brojalicu

Pišem, pišem petnaest

PI - ŠEM, PI - ŠEM PE - TNA - EST DA NA - PI - ŠEM PE - TNA - EST
KO MI NE - ĆE VJE - RO - VA - TI NE - KA PI - ŠE SAM.

Prvi čas:

U uvodnom dijelu časa ponoviti „Pjesmu o konjiću“. Upjevati učenike, ponoviti kako se ozvučava dvodijelni ritam te preći na učenje nove pjesmice – pjevane brojalice „Pišem, pišem petnaest“.

Slušati pjesmicu sa CD-a. Razgovarati sa učenicima o njihovom doživljaju pjesme. Analizirati ilustraciju u Udžbeniku. Slušati pjesmu još jednom i razgovarati sa učenicima o sadržaju.

Pjesmu dijeliti na dvotaktne fraze. Učiti prvu pa drugu frazu i spojiti ih u cjelinu. Ponoviti postupak sa trećim i četvrtim dvotaktom. Pjevati cijelu pjesmicu. Izvoditi je uz kucanje ritma i jedinica brojanja olovkom o klupu, stupanjem, koraćanjem, instrumentima tijela i ritmičkim instrumentima. Neka učenici predlažu kako će svirati uz pjevanje ove pjesmice. Pjevati pjesmicu u parovima, pojedinačno, u grupama, zatim cijeli razred. Nagraditi aplauzom najuspješnije pjevače.

Drugi čas:

U uvodnom dijelu časa pjevati brojalicu „**Pišem, pišem petnaest**“. Izvoditi je nekoliko puta uz različita zaduženja: dlan o dlan, dlan o nadlanicu; pljesak – pucketanje prstima; osmine pljeskanjem a četvrtine udarcem nogom o pod itd.

Kada učenici sigurno pjevaju brojalicu, preći na analizu notnog teksta. Zadatak za učenike je da izbroje taktove. Pjevana brojatica je u Udžbeniku prikazana obojenim notama. Boje odgovaraju pločicama na ksilofonu.

Zadaci iz Udžbenika:

Pogledajte koliko različitih boja ima na slici sa notama (gore).

Ponovimo! Različite boje su tonovi različitih visina – **melodija**. Potraži ih na ksilofonu. Potrebne su ti siva, **svijetloplava**, **crvena** i **narandžasta** pločica. Odsviraj brojalicu na ksilofonu!

Napomena: Od učenika se ne očekuje savršeno muziciranje već informativno upoznavanje načina sviranja!

41. Slušanje muzike

Peća i vuk Sergej Prokofjev



Sergej Sergejevič Prokofjev je rođen 1891. u Donbasu a umro 1953. godine u Moskvi. Svirao je klavir dok je bio malo dijete a učiteljica mu je bila njegova mati. Svoju prvu kompoziciju je napisao sa pet godina. Završio je konzervatorij 1909. godine, odsjek kompozicija i klavir. Nastavlja svoje studije klavira i dirigovanja, koje završava 1914.

Najznačajnija djela: opere: "Igrač", "Zaljubljen u tri naranče", "Plameni anđeo", "Vjenčanje u samostanu", "Rat i mir"; baleti: "Romeo i Julija", "Pepeljuga" i *simfonijska priča* "Peća i vuk".

Priča o „Peći i vuku“

Svaka priča ima svoje likove. Predstavimo ih. Svaki od njih je predstavljen jednom temom koju svira jedan instrument.

Zamislite jednu veliku baštu iza kuće. Tu je puteljak koji silazi do ograde a tamo je prostrana livada a sasvim dole gusta šuma.

Rano, jednog jutra Peća je otvorio vratnice na ogradi i izašao na prostranu zelenu livadu.

Na grani velikog stabla stajala je ptičica kos, Pećin prijatelj. Sve je kako treba, veselo je ptica cvrkutala.

Upravo tada, pojavi se gegajući patak. Drago mu je bilo što Peća nije zatvorio vratnice, pa je odlučio da ode da se lijepo okupa u dubokoj bari u sred livade.

Kad opazi patka, ptičica sleti pored njega na travu i reče: „Kakva si ti to ptica, kad ne znaš da letiš?“, a patka na to odgovori: „Kakva si ti ptica kad ne znaš da plivaš?“ i zagnjuri se u vodu. Dugo, dugo su raspravljali, dok je patak plivao u bari a ptica skakutala duž obale.

Odjednom, nešto privuče Pećinu pažnju. Opazi mačku kako se šulja u travi. Mačka je mislila – dok se ptica svađa, ništa ne vidi. Zgrabiću je! Nečujno, ona se primače kosu na svojim somotskim šapama.

Čuvaj se! – povika Peća, a ptica odleprša na stablo, dok je patak sa sredine bare ljutito zagakao na mačku.

Mačka se motala oko stabla i mislila: „Da li se isplati da se penjem tako visoko? Dok stignem gore, ptica će odletjeti.“

Djed izađe iz kuće. Bio je ljut što je Peća otišao na livadu. Opasno je to mjesto. „Ako vuk izađe iz šume, šta ćeš onda?“

Peća nije obratio pažnju na djedove riječi. Dječaci, kao što je on, ne boje se vuka.

Ali je djed uzeo Peću za ruku, zatvorio vratnice i poveo ga kući.

Čim je Peća otišao, veliki sivi vuk izađe iz šume.

Za tren oka mačka se pope uz stablo.

Patak je galamio i od uzbuđenja iskočio iz bare. Ma koliko nastojao da trči nije mogao da pobjegne vuku. Vuk je bio sve bliže i bliže. Skoro je prestigao patka, ali ga zgrabi i odjednom – proguta ga cijelog.

A evo, kako je sad stajala stvar. Mačka je sjedjela na jednoj grani a ptica na drugoj, ali ne suviše blizu mačke.

A vuk je hodao oko stabla, gledajući ih pažljivo.

A za to vrijeme Peća je bez ikakvog straha stajao iza ograde i posmatrao šta se događa. Otrčao je u kuću, uzeo jak konopac i popeo se na visoki kameni zid. Jedna grana stabla oko koga je vuk šetao pružala se preko velikog zida. Peća uhvati tu granu i lagano pređe na stablo. Onda Peća reče ptici: „Poleti dole i leti oko vukove glave. Samo pazi da te ne uhvati“. Ptica je skoro dodirivala vukovu glavu, dok je on ljutito pokušavao da je dohvati zubima s ove ili one strane. Kako je vuku ptica išla na živce! Koliko je želio da je zgrabi, ali ptica je bila pametnija i vuk nije mogao ništa da učini.

Za to vrijeme, Peća je napravio laso. Polako ga je spustio, uhvatio je vuka za rep i potegao svom snagom. Kad je vidio da je uhvaćen, vuk je počeo da skače kao lud. Sve je radio da se oslobodi. Ali je Peća vezao drugi dio konopca za stablo. Što je vuk više skakao, konopac se više zatezao.

Upravo u tom času lovci su izašli iz šume slijedeći tragove vuka i zapuicali. Ali Peća, koji je sjedio na stablu zavika: „Nemojte pucati. Vuka smo ulovili ptica i ja. Pomozite mi da ga odvedemo u ZOO.“

A sada, zamislite trijumfalnu povorku. Peća na čelu a za njim lovci koji vode vuka. Na kraju povorke idu djed i mačka. Djed je ljutito odmahivao glavom. Pa dobro, da Peća nije uhvatio vuka, šta bi tad bilo? Iznad njih je letjela ptica i veselo cvrkutala. „Gle, kako smo hrabri Peća i ja. Gledajte koga smo uhvatili!“

A da je neko pažljivo osluškivao, mogao bi da čuje i patka kako pače u vukovom stomaku, jer ga je vuk u žurbi živog progutao. LIKOVI:

1. PTICA – KOS - FLAUTA



2. PATAK - OBOA



3. MAČKA – KLARINET



4. DJEDICA - FAGOT





5. VUK – TRI ROGA

6. PEĆA – GUDAČI – VIOLINE



7. LOVCI – UDARALJKE I BUBANJ

Za učitelja: Muzička priča „Peća i vuk“ je pogodna za izvođenje kao muzička dramatizacija.

Priprema muzičke dramatizacije zahtijeva više vremena pa se predlaže njeno planiranje u trajanju od nekoliko časova: obrada, utvrđivanje, ponavljanje, dramatizacija, pripremanje kostima itd.

42. Muzička igra

Ivin voz
 Dragan Laković
 Stihovi: Dragan Lukić



Ći-hu, ċi-hu, ċi-hu-hu, ċi-hu, ċi-hu, ċi-hu-hu, ċi-hu. ċi-hu, ċi-hu-hu, ċi-hu, ċi-hu, ċi-hu-hu.



Iz ku-će je iz-le-te-o je-dan ma-li I-va, sav za-di-han, za-huk-ta-o k'o lo-ko-mo-ti-va.



Ći-hu, ċi-hu, ċi-hu-hu, ċi-hu, ċi-hu, ċi-hu-hu, ċi-hu. ċi-hu, ċi-hu, ċi-hu-hu, ċi-hu, ċi-hu, ċi-hu-hu.

Videli ga drugovi pa za njim i oni potrčali, zahuktali, ko pravi vagoni. Ći-hu, ċi -hu, ċi -hu -hu...	Sad ulicom tako juri ta čudna kolona, to voz Ivin putuje sa sedam vagona. Ći-hu, ċi -hu, ċi -hu -hu...
---	--

Muzička igra *Ivin voz* je imitativna muzička igra, igra sa pjevanjem.

U uvodnom dijelu časa ponoviti pjesmu „U livadi pokraj puta“, uz koju se izvodi muzička igra „Kolanje“. Ponoviti da svaka igra ima pravila po kojim se izvodi. Na taj način je stvorena atmosfera za rad ali su i djeca upjevana.

Pošto je poetski tekst muzičke igre sa pjevanjem nešto duži, za njevu obradu je potrebno i više vremena. ***Planirati za obradu dva časa (po 20 – 25 minuta):***

- a. čas učenja pjesme,
- b. čas pjevanja, sviranja i plesa (slobodni pokreti – kreativnost učenika),
- c. izvođenje muzičke igre sa pjevanjem na času tjelesnog odgoja.

a. Novu muzičku igru obraditi po istom metodskom postupku kao i prethodne: učiti prvo pjevati pjesmicu (po dvotaktnim frazama), spajati fraze u cjeline, učiti tekst sljedećih strofa, pa pjevati pjesmu u cjelini sa svim izražajnim elementima interpretacije: u umjereno brzom tempu i primjenjujući, u dogovoru sa učenicima, dinamiku, glasno i tiho pjevanje.

Izvoditi pjesmu kao na snimku: solista (strofa) i razredni hor (refren: ċihu, ċihu, ċihuhu....)

b. Čas pjevanja, sviranja i plesa izvoditi po ustaljenom postupku pri obradi muzičkih igara.

c. Kada je pjesma uz koju se izvodi igra dobro naučena, preći na učenje pravila igre. Već je rečeno da je igra imitativna.

Opis igre:

Igra se izvodi u koloni. Djeca se poredaju jedno iza drugog. Stave ruke na ramena druga / drugarice ispred sebe. Kolona se kreće u taktu muzike. Kolona oponaša vijugavo kretanje voza.

43. Pjevanje

Nina, nina, bijela golubica

Zapisao: Cvjetko Rihtman
(Krčevina - Vareš)

NI - NA, NI - NA, B'JE - LA GO - LU - BI - CA,
NI - NA, NI - NA, B'JE - LA GO - LU - BI - CA.

U SVILU TE MAJKA POVIJALA,
U SVILU TE MAJKA POVIJALA.
A PČELICE MEDOM ZADOJILE,
A PČELICE MEDOM ZADOJILE.
B'JELA VILA U SVILU POVILA,
B'JELA VILA U SVILU POVILA.

Ponoviti u uvodnom dijelu časa uspavanke „Spavaj, Dano, u đida-li beši“ i „Spavaj, sine“. Otpjevati ih radi upjevavanja, pa preći na obradu nove pjesme „**Nina, nina bijela golubica**“.

Obraditi pjesmu po već ustaljenom metodskom postupku učenja pjesme po sluhu. Dijeliti pjesmu na trotaktne fraze kao i pjesmu „Spavaj, sine“. Kada je pjesma naučena, ponoviti sve naučeno o uspavanci. Od učenika se očekuje da zna kako se zove ovakva pjesma, kako se pjeva (tiho) i da uspavankom majka uspavljuje dijete.

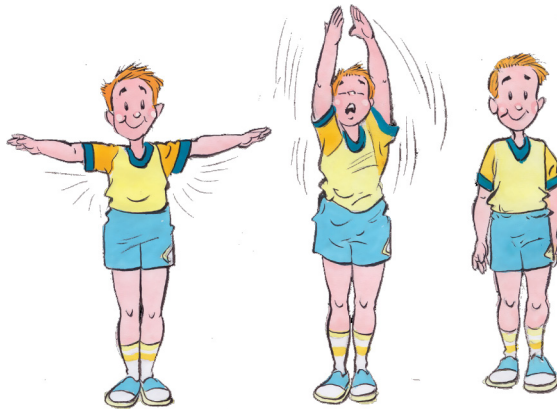

Vježbe za pravilno disanje

44. Slušanje muzike

Vojnička koračnica i Turski marš

Robert Šuman

Robert Šuman (Robert Schumann), njemački kompozitor, rođen je 1810. a umro 1856. g. Učio je svirati klavir od svoje sedme godine. U trinaestoj godini piše prvu ozbiljniju kompoziciju. Pokazivao je i veliku sklonost za književnost (pjesme, drame itd).



Pisao je simfonije, koncerte, kompozicije za kamerne sastave, opere, solo pjesme i kompozicije za klavir od kojih je jedna i „Vojnička koračnica“. Ova klavirska minijatura se nalazi u Albumu za mladež op. 68, a napisana je 1848. godine.

U uvodnom dijelu časa slušati kompoziciju „Veseli seljak“ istog kompozitora. Kompozicija je obrađena na času slušanja muzike u prvom polugodištu. Nakon slušanja razgovarati o djelu i o tome kako se muzikom mogu dočarati pojedine pojave iz prirode ili pojedini likovi (tempo, dinamika itd.).

Slušati sada „Vojničku koračnicu“ sa CD-a. Razgovarati sa učenicima o slušanom djelu – karakteru (*svečana, koračnica*) i emocijama koje je kompozicija pokrenula u njima. Reći naslov kompozicije te analizirati ilustraciju u Udžbeniku.

Prije drugog slušanja postaviti sljedeći zadatak: Kojom brzinom se izvodi koračnica? Tempo koračnice odgovara nešto *bržem veselijem koračanju, stupanju*.

Poslije narednog slušanja razgovarati o jačini izvođenja a potom o instrumentu na kojem se izvodi (*klavir*).

Izvršiti komparaciju slušanih djela „Veseli seljak“ i „Vojnička koračnica“. Još jednom slušati kompoziciju „Vojnička koračnica“.

Turski marš

W. A. Mozart



Novu kompoziciju – „Turski marš“ (stav „Sonate za klavir K. V. 331“) obraditi po već ustaljenom metodskom postupku: napraviti kratak uvodni dio časa, slušati snimak, razgovarati o dječjim utiscima i karakteru djela (*vesela*, *svečana*, *tužna*, *šaljiva* itd.), dinamici (glasno, tiho ili kombinacija jedne i druge dinamičke oznake) tempu (brz ili spor), instrumentu za koji je pisana (klavir).



Wolfgang Amadeus Mozart (Wolfgang Amadeus Mozart) je austrijski kompozitor. Počeo je da svira klavir i komponuje kao dijete. Već sa tri godine pisao je lagane pjesmice a kao petogodišnjak je održavao i koncerte. Prva zapisana i datirana kompozicija je *Allegro za klavir*. Imao je tada samo šest godina. Svoju prvu operu je napisao kada je imao 11 godina. Zato s pravom kažemo da je bio „čudo od djeteta“.

„Turski marš“ je kompozicija pisana za *klavir*, kao i „Vojnička koračnica“. Izvodi se brzinom koja odgovara takođe nešto bržem *stupanjju*, *koračanjju*, *marširanjju*, a po karakteru je *svečana*, *vesela*. Učenici *su naučili da se „koračnica“ pojavljuje i pod nazivom „marš“*. Prikladno je tokom časa ponovo poslušati navedene kompozicije i izvršiti komparaciju, te uočiti razlike ili sličnosti.



Prema namjeni i karakteru marš može biti: obični, paradni, ubrzani, konjički i pogrebni.

Objašnjenje za učenike:

Koračnica ili marš – muzika uz koju se korača ili maršira.

45. Pjevana brojlica

Ljulja, ljulja, ljuške

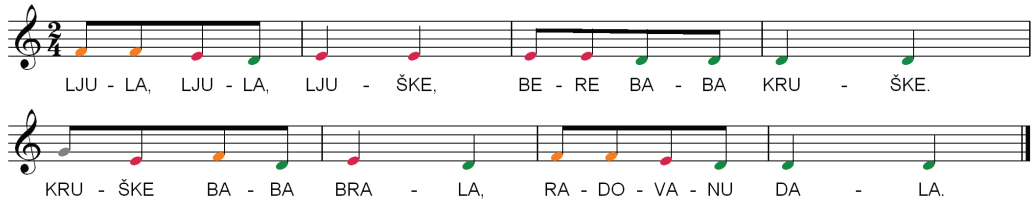

The image shows two staves of musical notation in 2/4 time. The melody is written on a treble clef staff. The notes are color-coded: red, orange, green, and blue. Below the notes, the lyrics are written in a syllabic style: LJU - LA, LJU - LA, LJU - ŠKE, BE - RE BA - BA KRU - ŠKE. The second staff continues the melody with notes color-coded in red, orange, green, and blue, with lyrics: KRU - ŠKE BA - BA BRA - LA, RA - DO - VA - NU DA - LA.

U uvodnom dijelu časa ponoviti pjesmu (pjevanu brojlicu) „Pišem, pišem petnaest“.

Otpjevati je i prisjetiti se da su je učenici svirali na ksilofonu. Preći na učenje nove pjesmice „**Ljulja, ljulja ljuške**“.

Na prvom času od dvadesetak minuta naučiti pjesmu po sluhu, izvoditi je uz sviranje na ritmičkim instrumentima a na drugom času učiti svirati pjesmu na ksilofonu.

Pored pjevanja i sviranja pjesmice „**Ljula, ljulja ljuške**“, analizirati notni tekst. Učenici mogu izbrojiti taktove (osam taktova), prepoznati



notne znakove za duga  i kratka trajanja. 

Analizirati tada note i zaključiti da su učenicima potrebne četiri pločice u različitim bojama (četiri različite visine tonova) kako bi naučili svirati melodiju brojlice „Ljulja, ljulja, ljuške“: siva, **narandžasta**, **crvena** i **zelena** pločica.

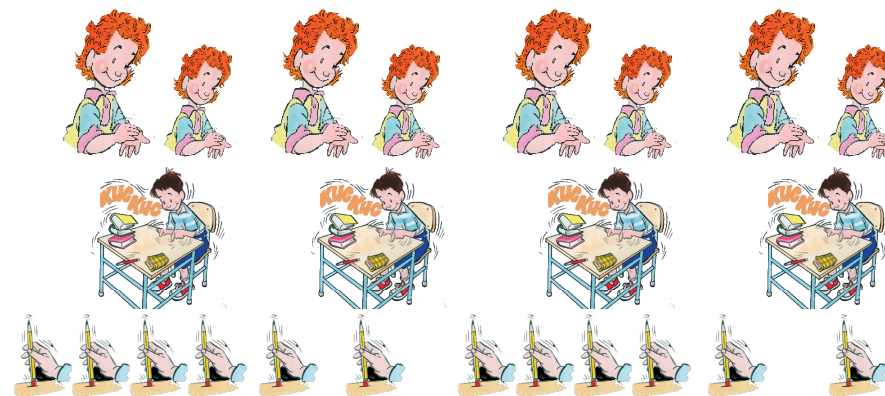
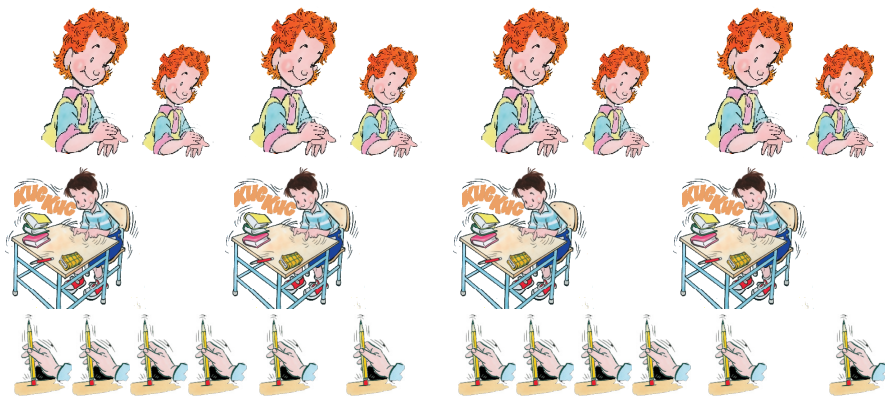

Napomena: Škole najčešće nisu dovoljno opremljene instrumentima Orfovog instrumentarija pa ovakav vid rada nije moguće ostvariti. Iz tog razloga u Priručniku se nalazi i sljedeći aranžman u kojem se mogu koristiti instrumenti tijela ili ručno izrađeni instrumenti:



1.  Teza arza
2.  prva doba
3.  ritam brojalice

46. Slušanje muzike

INSTRUMENT ČAROBNJAK

MUZIČKA PRIČA

Božidar Sakač

U muzičkoj priči „Instrument čarobnjak“ prikazana je prodavnica puna muzičkih instrumenata. Noć je. Mjesec ulazi kroz prozor! Instrumenti se nadmeću ko umije najljepše da svira. U priči se najavljuju instrumenti. Svaki od njih se hvali šta može.

Slušanje ove kompozicije je idealno za obradu i uočavanje instrumenata koji proizvode **visoke** i **duboke tonove**. U tom kontekstu su formulisani i zadaci za učenike.



truba



helikon



klarinet



oboa



fagot



violončelo



violina



flauta



pikolo



kontrabas



ksilofoni



bubnjevi

Analiza kompozicije:

Već ti je poznata ova priča o instrumentima. Slušao/slušala si je u prvom razredu. Ipak, pažljivo slušaj! Predstaviće ti se dobro poznati instrumenti: *ksilofon* (što znači *drvo koje svira*) i *violina* (ugodeći – naštimani instrument).

Tu su *helikon* i *bubanj*. (analiza ilustracije instrumenata iz *Udžbenika – pronaći ksilofon, violinu, helikon, bubanj*).

Da li znaš koju muziku svira violončelo? (*Labud iz Karnevala životinja* – violončelo i klavir).

Slušaj dalje! Otkrij koji se instrumenti nalaze u prodavnici instrumenata (*kontrabas*)

Tada se čuju gudački instrumenti: kontrabas, violončelo, viola i violina.

Iza gudačkih instrumenata čuje se truba (trublja) – trompeta.

Dirigovati – upravljati: dirigent je osoba koja upravlja orkestrom ili horom.

Najavljuju se *pikolo* (mala frula) a potom *fagot*.

Oboa, klarinet i ostali instrumenti (*orkestar*)

Potom se čuje sam *klarinet*.

Slušaj kraj priče! Kako se zove muzika koju sviraju svi instrumenti? („*Bumbarov let*“)

Pronađi u pletenici imena instrumenata.

Oni sviraju visoke tonove.

Duboke tonove sviraju fagot, violončelo i kontrabas.

Čuli ste neke poznate kompozicije. Koje?

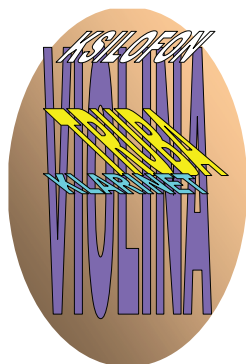

47. Muzička igra

Strina roda

DU-GO-VRA-TA STRI-NA RO-DO, ZA-ŠTOŠE-ĆEŠ TA-KO GORDO? TI ŽA-BE PO-GLE-DAJ,
JE-DNU ŽA-BU U - PE - CAJ. E - VO NAS I - ZVO-LI, SKO-ĆI SA- MO U-HVA-TI.

Za obradu muzičke igre sa pjevanjem „**Strina roda**“ potrebna su dva časa od 20 – 25 minuta kao i za sve do sada obrađene igre. Na prvom času je potrebno naučiti pjesmu a na drugom učiti pravila igre.

Prvi čas:

U uvodnom dijelu časa kazati nekoliko prikladnih rečenica ili pročitati neku pjesmu koju su učenici učili na času maternjeg jezika. Tekst korišten u uvodnom dijelu časa treba biti sadržajno vezan sa poetskim tekstom muzičke igre.

Slušati pjesmu sa CD-a ili u izvođenju učitelja. Razgovarati sa učenicima o emocijama koje je pobudilo slušanje pjesme. Analizirati ilustraciju u Udžbeniku pa odslušati pjesmu još jednom. Iza drugog slušanja odrediti karakter pjesme (vesela, šaljiva). Uočiti izvođače.

Učiti pjesmu po dvotaktima. Ima ih šest. Učiti prvi, pa drugi dvotakt i spojiti ih u cjelinu. Ponoviti postupak sa trećim i četvrtim, petim i šestim dvotaktom. Spajati pjesmu i pjevati je u cijelosti. Kada je pjesma dobro naučena, uljepšati je sviranjem na instrumentima tijela i ritmičkim instrumentima Orfovog instrumentarija. Zahtijevati od učenika da sami određuju dinamiku – jačinu izvođenja. Sami predlažu gdje treba pjevati tiho a gdje glasno.

Drugi čas:

U uvodnom dijelu časa ponoviti pjesmu. Otpjevati je nekoliko puta. Svako ponavljanje pjesme se izvodi sa novopostavljenim zadatkom. Pjevajmo pjesmu i ozvučimo je sa dva pokreta ruku: pljesak – pucketanje prstima! Izvoditi pjesmu sa kucanjem olovke o klupu, koračanjem itd.

Pošto je ova muzička igra imitativna, učenici jednostavno oponašaju sadržaj pjesme.

Opis igre:

Sva djeca (oponašaju žabe) se nalaze u jednom dijelu učionice. Čine krug, čuče i pjevaju. Jedno dijete je malo dalje od njih (oponaša rodu).

Kada djeca otpjevaju pjesmu do kraja, roda hvata žabe. Kada uhvati neko dijete, to dijete preuzima ulogu rode i igra se ponavlja. U fiskulturnoj sali ili na dvorištu ova igra ima pravi zalet i dinamiku.

Zadaci za učenike:

Oponašajte u igri žabe i rodu. U igri će vam pomoći vaše lutke. Možete napraviti i figurice od plastelina. Stavite ih na olovku! Neka vaše figurice pjevaju, plešu i glume zajedno s vama!

U korelaciji sa nastavom predmeta Likovna kultura organizovati izradu lutkica od plastelina (roda i žabe).

48. Pjevanje

Visibaba

Staniša Korunović

BRZO Staniša Korunović

NA ME - KA - NOJ TRA - VI - CI VE - SE - LO SE SMI - JE,

ZE - LE - NA JOJ KA - PI - CA A CU - RI - CA NI - JE.

GLAVICU JE SPUSTILA
JER SE VJETRA BOJI,
VISIBABA TO JE, ZNAJ,
ŠTO U POLJU STOJI.

B'JELE JOJ SE CVJETIĆI
PO ZELENOJ TRAVI,
LJUBIČICA PORED NJE
K'O NEBO SE PLAVI.

“BERITE MI CVJETIĆE”,
VELI VISIBAKA,
“JER JA VOLIM DJEČICU.
SVAKOG DOBROG ĐAKA!”

U uvodnom dijelu časa razgovarati o proljeću. Pročitati neku prigodnu pjesmu o toj temi, te preći na učenje pjesme „Visibaba“.

Slušati pjesmicu sa CD-a ili u interpretaciji učitelja uz pratnju nekog akordskog instrumenta. Razgovarati sa djecom o njihovim utiscima. Kako bi doživljaj bio potpuniji, analizirati ilustraciju iz Udžbenika. Slušati pjesmicu još jednom, odrediti karakter pjesme (vesela) i razgovarati o njenom sadržaju.

Tokom učenja dijeliti pjesmu na dvotakte. Naučiti prvi pa drugi dvotakt i spajati ih u četvorotaktnu cjelinu. Ponoviti postupak sa sljedeće dvije fraze. Pjevati sada prvu strofu u cjelini pa tek tada preći na učenje nove strofe. Kada su sve strofe (notni i poetski tekst) naučene, pjevati cijelu pjesmu. Izvoditi je uz tapšanje (dlan o dlan – dlan o nadlanicu), kucaњem ritma olovkom o klupu (svaki slog), instrumentima tijela i ritmičkim instrumentima.

Analizirati notni tekst. Učenici uočavaju koliko različitih notnih visina (različitih boja) sačinjava melodiju ove pjesmice (**crvena, narandžasta, siva, plava, zelena**).

Pored ove melodijske analize skrenuti učenicima pažnju i na oznaku za tempo iznad notnog teksta. U tom kontekstu u Udžbeniku su formulisani sljedeći zadaci:

Da li ovu pjesmicu pjevate brzo ili sporo? Pogledajte sliku s notama (gore). Iznad nota, riječima se zapisuje kako ćeš pjevati pjesmu. Brzo ili sporo.

U završnom dijelu časa raditi na dotjerivanju pjesme. Pjeva se u **brzom tempu**. Dinamiku određuju učenici kako bi izrazili svoju kreativnost kao i kod odabiranja instrumenata tokom sviranja.

49. Pjevanje

Kiša pada

Muzika: Nada Ludvig-Pečar
Stihovi: Šukrija Pandžo

Allegretto

mf Pa-da ki-ša to-pla, bla-ga, ti-ho ze-mljom zvo-ni tap,
Ka-ko mi je mi-la, dra-ga, sva-ka nje-na sit-na kap.

Tr - čim, pje - vam, o - na ro - si, ve - ze pu - tom žu - ti trag,

mi - lu - je me svud po ko - si jer i ja sam njoj sad drag.

Ostali tekst:

Dijete raste na toj kiši, kažu ljudi u sav glas,
A ja skačem nek sam viši, propinjem se u sav kas.
Pokis'o kad stignem kući, majka meni više „Joj“,
što se na toj kiši prući i uzraste, sine moj?

U uvodnom dijelu časa ponoviti pjesmicu „Visibaba“. Upjevati učenike pjevajući pjesmicu nekoliko puta (kucanjem jedinica brojanja i ritma olovkom o klupu, tapšanjem rukama itd.).

Slušati pjesmu „Kiša pada“ sa CD-a ili u izvođenju učitelja uz pratnju instrumenta.

Razgovarati sa učenicima o emocijama koje je potaknulo slušanje pjesme. Analizirati ilustraciju u Udžbeniku kako bi doživljaj bio potpuniji. Slušati pjesmu još jednom i odrediti njen karakter (vesela, tužna, sjetna, šaljiva itd.). Učenici već pomalo pjevuše melodiju.

Pjesma se dijeli na trotaktne i dvotaktne fraze (frazе obilježene znakom *V* koji ujedno označava i mjesto za uzimanje vazduha). Fraze slijede ovim redom: četiri trotakta, tri dvotakta i dva trotakta (ima ih ukupno 9). Učiti prvu pa drugu frazu te ih spajati u cjelinu (prima volta). Ponoviti postupak tokom učenja treće i četvrte fraze (seconda volta – kraj prve cjelina) a potom pete, šeste i sedme (druga cjelina). Osmi i deveta fraza se uče po istom postupku (pojedinačno, te se vezuju u cjelinu). Naučena je prva strofa. Preći na učenje druge i treće strofe po istom postupku kao pri učenju prve strofe.

Izvoditi pjesmu uz ozvučavanje dvodijelne mjere, kucanjem olovkom o klupu, tapšanjem rukama, koračanjem, stapanjem u mjestu, svirati na ritmičkim instrumentima Orfovog instrumentarija.

U Udžbeniku je dat notni tekst pjesme „Kiša pada“. Ponoviti da pjesmu zapisanu notnim znakovima nazivamo *notni tekst*. Objasniti učenicima da su do sada vidjeli brojalice i pjesme napisane notnim znakovima. Prisjetite se koje.

Pronađite u notnom tekstu znakove za kratka trajanja.  ili !

50. Brojalica

Tri su mace skakale

TRI SU MA - CE SKA - KA - LE



ŠA - PI - CE SU SMO - ČI - LE.



NE - KA VAS JE MA - CE SRAM,



HAJ - DE SAD IZ I - GRE VAN!



TRI SU MA - CE SKA - KA - LE, ŠA - PI - CE SU SMO - ČI - LE.





NE - KA VAS JE, MA - CE, SRAM, HAJ - DE SAD IZ I - GRE VAN!

Prvi čas:

U uvodnom dijelu časa ponoviti brojalicu „Pužu, mužu“. Izvesti je uz koračanje, stupanjem u mjestu, razbrojavanjem udvoje, ozvučiti sa dva pokreta ruku pljesak – pucketanje prstima, pa preći na učenje nove brojalice „Tri su mace skakale“.

Učiti brojalicu po već ustaljenom metodskom postupku. Slušati brojalicu sa CD-a ili u izvođenju učitelja. Razgovarati o dječjim utiscima. Kada je brojalice naučena, analizirati grafički prikaz u Udžbeniku. Učenici uočavaju koji slogovi se izgovaraju glasno a koji tiho.

 Glasno  tiho

Takođe trebaju uočiti različita trajanja (**dugo**  – **kratko**  .

Na istom času analizirati **notni tekst**. Učenici imaju zadatak da ustanove da brojalice ima **8 taktova**, te da ih uporede. Uočiće da je ritam u **prvom, trećem, petom i sedmom taktu potpuno jednak (iste ritmičke figure) kao i ritam u drugom, četvrtom, šestom i osmom taktu**.

Drugi čas:

Na drugom času ponoviti brojalicu „Tri su mace skakale“. Na ovom času planirati sviranje na instrumentima tijela i ritmičkim instrumentima Orfovog instrumentarija (štapićima). Svirati jedinice brojanja (dobe) i ritam brojalice. Preostali dio časa učenici sami predlažu na koji način će svirati i izvoditi brojalicu.

51. Pjevanje

Rođendan u šumi

Muzika: Refik Hodžić
Stihovi: Nasiha Kapidžić - Hadžić



VE - LI - KOM SE RA - DOŠ - ĆU C'JE - LA ŠU - MA O - VI - LA

NA PA - PRA - TI ME - KOJ SR - NA LA - NE RO - DI - LA.

UZBUĐENI, PONOSNI
ZBOG TOG ROĐENDANA,
S POKLONIMA STIŽU
GOSTI SA SVIH STRANA.

PREGRŠT SITNIH LJEŠNJAKA
VJEVERICA DON'JELA,
KAO PRVA SUSJEDA
UZ LANE JE SJELA

Radi stvaranja radne atmosfere, u uvodnom dijelu časa pročitati neki prigodan tekst koji prikazuje život u šumi ili povesti razgovor sa učenicima u tom kontekstu. U uvodu se može pjevati i „Rođendanska pjesma“. Vezana je tematski uz novu pjesmu i u dvodijelnoj je mjeri.

Preći na obradu nove pjesme – „Rođendan u šumi“. Slušati pjesmu sa CD-a. Nakon slušanja razgovarati sa učenicima o tome kako su doživjeli pjesmu. Da bi doživljaj bio potpuniji, potrebno je analizirati ilustraciju u Udžbeniku. Slušati pjesmu još jednom i odrediti karakter (vesela pjesma).

Pjesmu dijeliti na dvotaktne fraze. Učitelj pjeva a učenici slušaju, pamte i ponavljaju frazu. Spajati prvi dvotakt sa drugim. Učiti treći i četvrti dvotakt i spajati ih u cjelinu. Kada djeca nauče prvu strofu, preći na učenje druge i treće. Na kraju pjevati pjesmu u cjelini.

U završnom dijelu raditi na poboljšanju kvalitete pjevanja. Pjevati pjesmu u brzom tempu. Primjenjivati tiho i glasno pjevanje.

Na sljedećem času utvrđivanja i ponavljanja planirati analizu notnog teksta (Koliko taktova ima pjesma? Koji dio pjesme se ponavlja? Prvi ili drugi red? Dio pjesmice koji se ponavlja pjevati prvi put glasno a drugi put tiho!)

Poslije analize preći na sviranje instrumentima tijela i ritmičkim instrumentima Orfovog instrumentarija.

52. Brojalica

Enci, menci

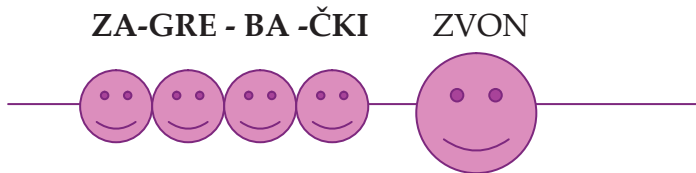
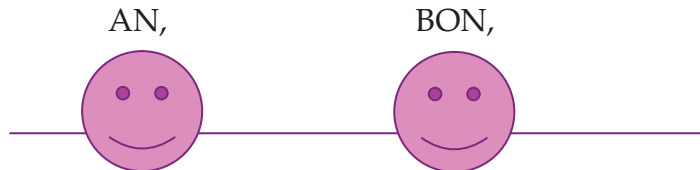
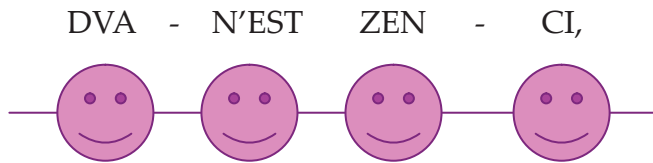
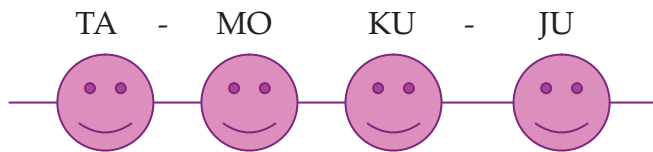
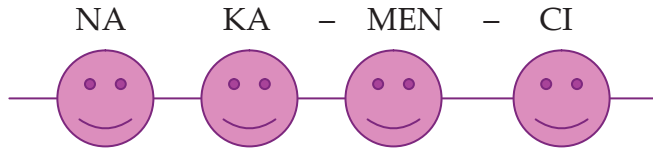
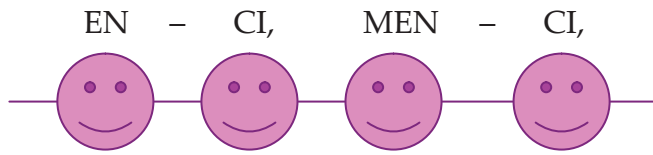

RIJEČ „ZAGREBAČKI“ IZGOVORI BRZO!

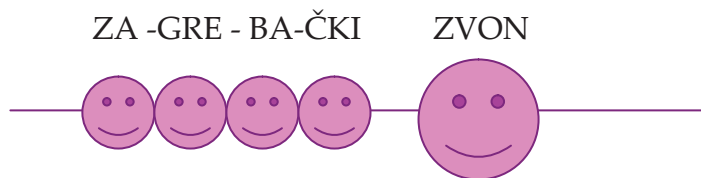

Zapisao: Cvjetko Rihtman
Jezero (Jajce)

EN - CI, MEN - CI, NA KA - MEN - CI, TA - MO KU - JU

DVA - N'EST ZEN - CI, AN, BON, ZA-GRE-BA-ČKI ZVON.

U uvodnom dijelu časa ponoviti brojalicu „Pužu, mužu“ i „Tri su mace skakale“. Izvesti ih nekoliko puta (kucati olovkom o klupu, uz koračanje, tapšanjem rukama). Preći na učenje nove brojalice „Enci, menci, na kamenci“.

Slušati brojalicu sa CD-a ili u interpretaciji učitelja. Radi potpunijeg doživljaja potrebno je analizirati ilustraciju u Udžbeniku. Slušati brojalicu još jednom.

Učitelj sada izgovara brojalicu a učenici slušaju, pamte i ponavljaju. Voditi brigu o pravilnom izgovaranju i akcentiranju teksta.

Kada učenici nauče brojalicu, izvoditi je uz koračanje, stupanjem u mjestu, tapšanjem rukama, u parovima, pojedinačno i na kraju cijeli razred.

Analiza notnog teksta je izostavljena jer brojalicu sadrži četvorodjelnu podjelu jedinice brojanja (četiri šesnaestine), o čemu će biti govora u Udžbeniku i Priručniku za treći razred. Za sada je dovoljno da učenici nauče brojalicu po sluhu.

Sviranje na instrumentima Orfovog instrumentarija planirati na času utvrđivanja.

53. Pjevanje

Mrav

Muzika: Alfons Vučer

Stihovi: Igor Krimov

MRAV, MRAV, ČI-TAV DAN PRO-VO-DI U TRA - VI, MRAV, MRAV, ŽIV IZDRAV RA-DI-ŠA JE PRA-VI.

PUN VR LI-NA, U-ZORSVI-MA SVE G APRI-ČE HVA LE, PASE PI-TAM DA LI I-MA KA-KVE MA-NE MA-LE.

ŠTA LI RA-DI KAD NE RA-DI, KA-DA NE-MA ŽI - TA, DA LI I-KAD SAM KROZ PO-LJE BAR MA-LO

SKI-TA? LA, LA.

Slušati pjesmu sa CD-a. Razgovarati sa učenicima o njihovom doživljaju. Analizirati ilustraciju u Udžbeniku. Slušati pjesmu još jednom i uočiti izvodače. Pjesma je vesela i izvodi se u brzom tempu.

Preći na učenje pjesme. Dijeliti pjesmu na četvorotaktne fraze (koje se po potrebi mogu dijeliti i na dvotakte). Kada je pjesma naučena, izvoditi je uz kucanje ritma i jedinica brojanja olovkom o klupu. Zadatak u Udžbeniku: „Igra jeke“. Izvedite ovu igru tako da podijelite razred u dvije grupe. Prva grupa pjeva prvih osam taktova *glasno – forte* a druga grupa ih ponavlja tiho - piano. Dalje pjevanje na ovaj način neka predlažu učenici.

Sviranje na ritmičkim instrumentima planirati za **sljedeći čas, čas ponavljanja**.

Na ovom času, *radi razvijanja osjećaja za muzičku frazu*, izvoditi pjesmu tako da učenici formiraju kolo. Kolo se kreće i mijenja pravac kretanja svaka četiri takta.

Može se izvoditi i tako da se prvih osam taktova kolo kreće u pravcu kazaljke na satu a ponovljenih osam taktova u suprotnom smjeru. Sljedeća četiri takta kolo se kreće ponovo ulijevo. Kada pjevaju riječ „hvale“, stupaju u mjestu. Naredna četiri takta promijene pravac kretanja i ponove korake kao u prethodna četiri takta. Stupaju u mjestu kod riječi „male“. Kolo se narednih osam taktova kreće ulijevo pa narednih osam udesno. *Na ovaj način se kod učenika razvija osjećaj za veće muzičke cjeline*, o kojima će biti govora u narednim razredima.

54. Brojalica

Jedan dodan, digin, disin

JE - DAN DO - DAN,

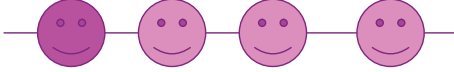

DI - GIN, DI - SIN,

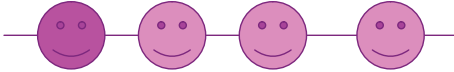

PEN - GO, LEN - GO,

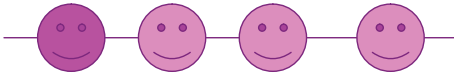

SMO - KVA, DO - KVA,

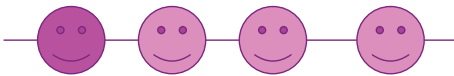

KA -

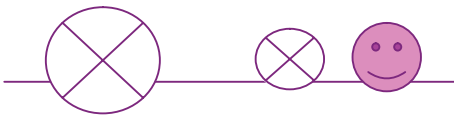

TIŠINA!



TRAJE KRATKO



TRAJE DUGO!

RA - KU - ŠA DE - SE - TAK



Zapisao: Cvjetko Rihman
Voljevac (G. Vakuf)

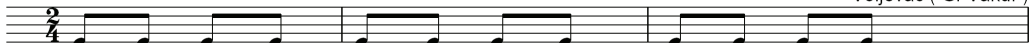

JE - DAN DO - DAN, DI - GIN, DI - SIN, PEN - GO LEN - GO,

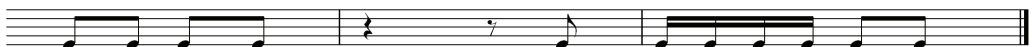

SMO - KVA DO - KVA, KA - RA - KU - ŠA DE - SE - TAK!

Za kraj Udžbenika predviđena je obrada brojalice koja ima složeniji ritam (sadrži četvorodijelnu podjelu jedinice brojanja kao i brojalice „Enci, menci, na kamenci“, ali i četvrtinsku i osminsku pauzu, što njen ritam još više usložnjava).

Obradu brojalice početi slušanjem snimka sa CD-a ili u izvođenju učitelja. Razgovarati sa učenicima o njihovim utiscima nakon slušanja. Upotpuniti doživljaj analizom ilustracije u Udžbeniku. Slušati brojalicu još jednom, te preći na učenje.

Učitelj izgovara brojalicu a učenici slušaju, pamte i ponavljaju. Postupak se ponavlja nekoliko puta. Učenici zajedno sa učiteljem izgovaraju brojalicu. Izgovaraju je uz kucanje olovkom o klupu, stupanjem, koračanjem u koloni, u parovima, pojedinačno, u grupama itd.

Na sljedećem času, času utvrđivanja i ponavljanja, planirati analizu grafičkog prikaza brojalice i sviranje na ritmičkim instrumentima Orfovog instrumentarija.

Učenici uočavaju koliko taktova ima brojalice (šest). Prva četiri takta su ista (sadrže notne znakove za kratka trajanja). Dalje će uočiti znakove za „tišinu u muzici“.

Tokom sviranja na ritmičkim instrumentima neka učenici daju svoje prijedloge aranžmana.

JE - DAN, DO - DAN, DI - GIN, DI - SIN, PEN - GO LEN - GO,

SMO - KVA DO - KVA, KA - RA - KU - ŠA DE - SE - TAK.

55. Slušanje muzike



Arija Aske
Iz opere Aska i vuk
Asim Horozić
Tekst: Ivo Andrić

Sadržaj: Aska je ovčica koja je oduvijek željela da postane balerina. Jednoga dana je zalutala u šumu i tako izgubila svoje stado. Naišla je na vuka koji je htio da je pojede i nije znala šta da radi. Počela je da pleše i vidjela da se to vuku sviđa, te da je sa pažnjom gleda. Shvatila je da se pjesmom i igrom bori protiv smrti (kako kažu stihovi pjesme), i zato je plesala do iznemoglosti da bi spasila svoj život. Na svu sreću, naišli su čobani koji su ubili vuka i tako spasili Asku. Aska se sretna vratila svojoj mami Aji i svom stadu.

Arija Aske

JE - DAN, DVA, TRI, ČE - TRI JE - DAN, DVA, TRI, ČE - TRI,
JE - DAN, DVA, JE - DAN, DVA, PRE STAT' I - GRAT' NE SMIJEM JA.



Narodno pozorište Sarajevo
Solisti i hor Narodnog pozorišta Sarajevo
Simfonijski orkestar Sarajevske filharmonije

Operna predstava za djecu i odrasle "Aska i vuk" urađena je prema noveli Ive Andrića. Premijerno je izvedena 2003. godine u Narodnom pozorištu u Sarajevu. Riječ je o operi u jednom činu. Libreto je napisao Nijaz Alispahić a muziku komponovao Asim Horozić.



U uvodnom dijelu časa ukratko pročitati ili prepričati sadržaj (libreto) na osnovu kojeg je pisana opera, ne pominjući koji dio ovog djela će slušati.

Odslušati ariju Aske sa CD-a i razgovarati sa djecom o utiscima koje je na njih ostavila slušana kompozicija. Odrediti tada *karakter kompozicije*.

Slušati djelo još jednom sa zadatkom da učenici odrede tempo kompozicije. Preporučuje se da učenici tokom sljedećeg slušanja podizanjem ruke daju znak kada se kompozicija izvodi *tiho*. Ponovo slušati kompoziciju. Poslije slušanja razgovarati sa učenicima o tome ko izvodi kompoziciju (dječiji glas). *Od učenika se očekuje da po boji prepoznaju klavir koji prati pjevanje.*

Prije posljednjeg slušanja ponoviti karakteristike kompozicije.

Sloboda pokreta tokom slušanja kao i dječje likovno izražavanje ne smije izostati.

56. Brojalica

En, ten, tini

EN, TEN, TI - NI, SA - VA - RA - KA TI - NI, SA - VA - RA - KA

TI - KA, TA - KA, BI - JA BA - JA BUF! TRIF, TRAF, TRUF!

EN, TEN, TI - NI SA - VA - RA - KA TI - NI, SA - VA - RA - KA
TI - KA, TA - KA, BI - JA BA - JA BUF! TRIF, TRAF, TRUF!

Brojalica „En, ten, tini“ je iracionalna, zapisana u dvodijelnom i trodijelnom taktu. Već je obrađena u prvom razredu. Ponavljanjem ove brojalice učvršćuje se osjećaj za dvodijelni i trodijelni ritam.

Uvodni dio časa. Ponoviti brojalice „Jedna vrana gakala“ i „Jedan, dva, tri“. Odslušati potom brojalicu „En, ten, tini“ sa CD-a ili u izvođenju učitelja te preći na ponavljanje.

Cilj časa: ponavljanje brojalice „En, ten, tini“.

Ponavljanje:

- učitelj izvodi brojalicu u cjelini nekoliko puta,
- djeca izvode brojalicu uz pomoć učitelja,
- izvoditi ritam brojalice kucanjem olovke o klupu,
- izvesti brojalicu udvoje (parovi izvode prvih šest taktova) i grupe od troje djece posljednja dva takta. Učenik koji razbrojava brojalicu kreće od sebe i naglašava prvi slog.

- prvih šest taktova ozvučiti sa dva pokreta pljesak – *pucketanje prstima* a posljednja dva takta *klupa – pljesak – pucketanje prstima*. Ovaj postupak provesti učenjem brojalice po sluhu, bez objašnjenja o promjeni ritma (takta),

- brojalicu izvodi cijeli razred – aranžman.

Kada je brojalicu izvedena na prethodno navedene načine, preći na sviranje ritmičkim instrumentima.

Prijedlozi aranžmana: U prvom primjeru u aranžman su uvedeni samo štapići kojima se izvode jedinice brojanja, dok u drugom primjeru učenici izvode ritam brojalice.

I prijedlog: jedinice brojanja

EN, TEN, TI - NI SA - VA - RA - KA TI - NI, SA - VA - RA - KA
TI - KA, TA - KA, BI - JA BA - JA BUF! TRIF, TRAF, TRUF!

II prijedlog – ritam brojalice

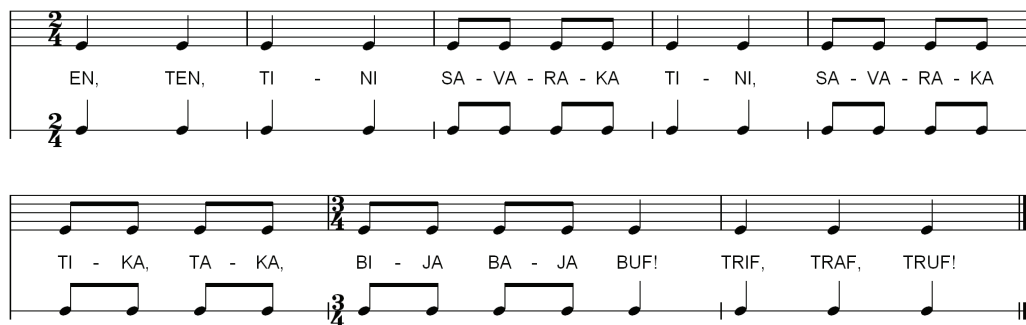

EN, TEN, TI - NI SA - VA - RA - KA TI - NI, SA - VA - RA - KA

TI - KA, TA - KA, BI - JA BA - JA BUF! TRIF, TRAF, TRUF!

Nakon izvođenja prethodnih aranžmana potrebno je svirati brojalicu i *zvečkama (kratki i odsječni pokreti ruke)*. Tada podijeliti razred u tri grupe od kojih prva, veća grupa izgovara brojalicu, druga grupa svira na štapićima ritam brojalice a treća, zvečkama izvodi jedinice brojanja kao u aranžmanu iz Udžbenika. Djeca će iza ovog postupka imati i svoje prijedloge.

Na **narednom času** utvrđivanja i ponavljanja ove brojalice (ako čas traje 20 – 25 minuta) uvedite i sviranje na trianglu. Preostalo vrijeme na ovom času iskoristiti za ponavljanje novih brojalica koje su naučene u drugom razredu. Organizovati čas kroz igru, na kojem jedan učenik izvodi ritam brojalice a poetski tekst u sebi kako ga druga djeca ne bi mogla čuti. Ostali učenici pogađaju koja je to brojalica.

JEDNA VRA NA GAKA LA KIŠA JE'N, DVA, TRI
 PLIVA PATKA PREK O SAVE PUŽU, MUŽU
 CICA MACA PLAKA LA GOLUB S KROVA GUČE
 TRČI ZEK O KROZ ŠUMICU U MALOGA SVICA
 ENCI, MENCI, TRI SU MACE SKAKA LE
 JEDAN DODAN EN, TEN, TINI

57. Pjevanje

Bijela roda

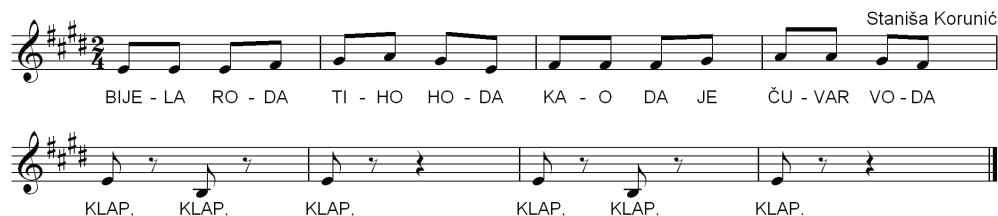

Staniša Korunić

BIJE - LA RO - DA TI - HO HO - DA KA - O DA JE ČU - VAR VO - DA

KLAP, KLAP, KLAP, KLAP, KLAP, KLAP.

2. MALO STANE PA POGLEDA
DA LI KOJA ŽABA SEDA
DA L', DA L', DA L',
DA L', DA L', DA L'.

3. JADNA ŽABA POJMA NEMA
ŠTA JOJ SADA RODA SPREMA
ŠTA, ŠTA, ŠTA,
ŠTA, ŠTA, ŠTA.

4. DUGIM KLJUNOM ŽABU HVATA,
NOŽICAMA ŽABA MLATA
KVAK, KVAK, KVAK,
KVAK, KVAK, KVAK.

5. SVOJOJ DJECI ŽABU NOSI
PA SE PL'JENOM SAD PONOSI
CAP, CAP, CAP,
CAP, CAP, CAP.

U uvodnom dijelu časa ponoviti pjesmu „Rodila se nota“. Pisana je u E-duru, pa će poslužiti za upjevavanje i stvaranje zvučne slike tonaliteta u kom je i nova pjesma „Bijela roda“. Tematski je sa novom pjesmom povezana pjesma (muzička igra) „Strina roda“ te je moguće čas početi i ponavljanjem ove pjesme. Neka djeca pjevuje pjesme uz snimke sa CD-a. Pjevajte ih jednom do dva puta.

Preći na obradu nove pjesme. Slušati pjesmu, razgovarati o dječjim utiscima, upotpuniti doživljaj ilustracijom u Udžbeniku. Učiti prvu strofu pjesme. Dijeliti pjesmu na dvotaktne fraze. Spajati ih u cjeline. Kada je naučena prva strofa, preći na učenje druge, treće, četvrte i pete strofe. Pjevati pjesmu u cjelini.

Na drugom času, u uvodnom dijelu, ponoviti pjesmu. Pjevati je u cjelini. Uočiti mjesta koja učenici nesigurno pjevaju, pa ih ponoviti nekoliko puta. Pjevati ponovo pjesmu u cjelini. Pjeva je pojedinac, grupa, razred. Uz pjevanje pjesme izvoditi dva pokreta ruku (pljesak – pucketanje prstima) i svirati ritmičkim instrumentima.

Pjesma se može izvoditi kao imitativna muzička igra. Podijelite razred u grupe. **Prva grupa** pjeva prva dva stiha svake strofe a druga grupa sljedeća dva stiha. Prva grupa formira kolo koje se kreće udesno (prva strofa), ulijevo (druga strofa), ponovo udesno (treća strofa) itd. Učenici **druge grupe** su poredani u nizu, pored prve grupe. Kada pjevaju „klap, klap, klap“, udaraju nogama o pod. Ostale stihove pjevaju oponašajući sadržaj svake strofe.

Učenici imaju već izrađene lutke – prstiće ili od plastelina modelirane žabice i rodu. (Obrada muzičke igre Strina roda). Uključite u izvođenje pjesme i lutkice. Na taj način čas će biti zanimljiviji i dinamičniji.

OPISI IGARA

Berem, berem grožđe

Djeca formiraju kolo, pjevaju pjesmicu i oponašaju branje grožđa. Penjući se na prstiče kao da bi dohvatili grožđe a u sredini kola stoji „čuvar“ koji čuva vinograd. Kada djeca otpjevaju „**prisjeće ti grožđe**“, razbježe se a čuvar ih hvata. Dijete koje bude uhvaćeno je novi čuvar. Igra se ponavlja.

Hodavka

Kolo izvode djevojčice poredane u dva niza. Na jednoj i na drugoj strani ima jednak broj igračica a igru i pjesmu izvode naizmjenično. Igračice spoje ruke ispod laktova (ispod ruke) i podboče se.

Prvi niz – igra i pjeva prvu strofu:

- 8 koraka naprijed (počinju desnom nogom)
- 8 koraka nazad – natraške (počinju desnom nogom); na kraju se desna noga primakne do lijeve, na mjesto.
- dok prvi red pjeva i pleše, drugi niz stoji na mjestu i šuti
- zamijeniti uloge: prvi niz stoji i šuti a drugi niz pjeva drugu strofu i igra.

Kako bi dječaci bili uključeni u igru, dati nekim od njih da sviraju na ritmičkim instrumentima (npr. def), a ostali neka pjevaju pjesmu „Sarajka djevojka“.



Takt 2/4. Tempo umjereno polagani.

Čvorak, čvorak

Djeca su u razredu, jedno dijete pjeva ili svira a drugo dijete je okrenuto prema tabli da ne vidi ostalu djecu. Zadatak je da prepozna pjevača po boji glasa ili instrument koji čuje!

Ova muzička igra se može izvoditi i na sljedeći način: djeca formiraju kolo i kreću se u pravcu kazaljke na satu (prvih osam taktova). U sredini kola je jedno dijete – čvorak. Ono ima povez preko očiju. Sljedećih osam taktova kolo stoji a dijete u sredini kola prepoznaje po boji glasa pjevača koji pjeva ili instrument koji čuje. Kada prepozna ko pjeva, hvata se u kolo a zamjenjuje ga dijete čiji glas je prepoznalo.

Igra se ponavlja više puta.

Tašun, tašun tanana

Podijeliti razred u grupe koje formiraju kola. Kolo se kreće u pravcu kazaljke na satu (šest taktova). Promijeniti smjer kretanja (sljedećih šest taktova) i posljednja četiri takta kolo stane oponašajući ples medvjeda. Zatim se čuje smijeh. U sredini kola se nalazi jedan dječak (hini plakanje).

Ovakav način izvođenja igre razvija kod djece osjećaj za muzičke cjeline.

Sage se mlada do zemlje

Djevojčice se poredaju u dva reda. Uhvate se pod ruke. Redovi su okrenuti jedan prema drugom i odmaknuti jedan od drugog desetak koraka.

Prvi red pjeva prvi stih i kreće se prema drugom redu djevojčica. Kada dođu na udaljenost od dva do tri koraka, stanu. Prekriže ruke na grudima i duboko se poklone djevojčicama iz drugog reda. Ponovo se hvataju pod ruke. Vraćaju se unazad, pjevaju i dalje prvi stih. Kada prvi red stane, pjesmu i igru preuzima drugi red djevojčica. Ponove sve što je izvodio prvi red u igri, ali pjevaju drugi stih. Djevojčice naizmjenično pjevaju stih po stih dok se pjesma ne završi.

Sve isto neka ponove i dječaci kako ne bi bili izostavljeni iz igre.

Pada snijeg

Ova muzička igra je imitativna igra. Djeca oponašaju sadržaj (padanje pahulja, kas konjića, praporce). U igri djeca koriste lutke – prstiće (nacrtan pahuljice na malom listiću papira zalijepljene selotejpom na prstiću).

Konjići mogu biti napravljeni od plastelina.

Ja kupih jednu koku malu

Igra se takođe, kao i pjevanje uči dio po dio.

- Djeca su u krugu i kreću se u pravcu kazaljke na satu (prvih sedam taktova),
- kolo se kreće u suprotnom pravcu (ponavljanje prvih sedam taktova),
- djeca su u mjestu i tapkaju nogama o pod (od osmog do jedanaestog takta),
- ponovno kretanje kola u pravcu kazaljke na satu (od 12 do 18 takta)
- djeca su u mjestu i tapkaju nogama o pod (pjevaju tekst „Ali patka vođu ćapka“)
- posljednji stih izvode krećući se udesno („Koka je mala piliće vodila“).

Kada se nauči svaki dio posebno, igra se spaja u cjelinu.

Kolanje

Ženska igra. Sve djevojčice se drže za ruke spojene sa strane koso dole i formiraju kolo. Prvo kolaju šutke, onda zapjevaju „U livadi pokraj puta voda izvire“.

Obrazac igre

- 3 koraka ulijevo: 1 lijevom, 1 desnom, 1 lijevom;
- 1 korak udesno nazad (koso).

Koraci obični, na punom stopalu. Igraju mirno.

Učenje muzičke igre organizovati u dva dijela. Prvi čas učiti pjesmu i poetski tekst a na drugom času učiti kako se igra izvodi. Što se tiče koraka, to je sve što djeca treba da nauče.

Kako bi učestvovao što veći broj izvođača, pored igrača je grupa učenika koji stoje sa strane i pjevaju.

Ivin voz

Igra se izvodi u koloni. Djeca se poredaju jedno iza drugog. Stave ruke na ramena drugova i drugarica ispred sebe. Kolona se kreće u taktu muzike. Kolona oponaša vijugavo kretanje voza.

Strina roda

Sva djeca (oponašaju žabe) se nalaze u jednom dijelu učionice. Čine krug, čuču i pjevaju. Jedno dijete je malo dalje od njih (oponaša rodu). Kada djeca otpjevaju pjesmu do kraja, roda hvata žabe. Kada uhvati neko dijete, to dijete preuzima ulogu rode i igra se ponavlja. U fiskulturnoj sali ili na dvorištu ova igra ima pravi zalet i dinamiku.

Mak

Ova muzička igra je imitativna igra. Djeca oponašaju sadržaj (njihanje maka na vjetru).

SPISAK KOMPOZICIJA NA CD-1 i CD-2

1. ZVUKOVI U SAOBRAĆAJU
2. DOMAĆE ŽIVOTINJE
3. IDOMAĆE ŽIVOTINJE I ZVUKOVI U PRIRODI
4. DJEČJI INSTRUMENTI
- 5.1. SERIJE VISOKIH I DUBOKIH TONOVA
- 5.2. SERIJE TONOVA DUGIH I KRATKIH TRAJANJA
- 5.3. SERIJE GLASNIH I TIH TONOVA
6. RODILA SE NOTA
7. JEDNA VRANA GAKALA, IZVODI: AIDA TULIĆ
8. JEDAN, DVA, TRI, IZVODI: AIDA TULIĆ
9. BEREM, BEREM GROŽĐE, ARANŽMAN: NAIL JUSIĆ, PJEVA: SANDRA SELIMOVIĆ
10. DOK MJESEC SJA, ARANŽMAN: NAIL JUSIĆ, PJEVA: ALMA DELIĆ
11. GDJE JE ONAJ CVIJETAK ŽUTI
12. HODAVKA, ARANŽMAN: NAIL JUSIĆ, PJEVA: EMINA VITEŠKIĆ
13. BLISTAJ, BLISTAJ, ZVIJEZDO MALA, ARANŽMAN: ADMIR ĐULANČIĆ, PJEVA: DEMIRA PAŠALIĆ
14. BARKAROLA, Žak Ofenbah
15. PLIVA PATKA PREKO SAVE, IZVODI: SANDRA SELIMOVIĆ
16. ČVORAK, ČVORAK, ARANŽMAN: NAIL JUSIĆ, PJEVA: ESMA DURAČKOVIĆ
17. JESENSKA, ARANŽMAN: NAIL JUSIĆ, PJEVA: ESMA DURAČKOVIĆ
18. ZALEĐENA ČESMA
19. GOLUB S KROVA GUČE, IZVODI: ELLA BRATIĆ
20. MAK, ARANŽMAN: NAIL JUSIĆ, PJEVA: ADNAN ALAGIĆ
21. SPAVAJ, DANO, U ĐIDALI BEŠI, ARANŽMAN: NAIL JUSIĆ, PJEVA: DEMIRA PAŠALIĆ
22. VESELI SELJAK,
23. CICA MACA PLAKALA, IZVODI: EMINA VITEŠKIĆ
24. TAŠUN, TAŠUN, TANANA, ARANŽMAN: NAIL JUSIĆ, PJEVA: EMINA VITEŠKIĆ
25. BOSNO MOJA, ARANŽMAN: NAIL JUSIĆ, PJEVO: DILKA RUBIN
26. FOSIL,
27. KENGURI-KLOKANI
28. TRČI ZEKO KROZ ŠUMICU, IZVODI: DOLORES BRATIĆ
29. SAGE SE MLADA DO ZEMLJE, ARANŽMAN: NAIL JUSIĆ, PJEVA: DEMIRA PAŠALIĆ
30. PJESMA O KONJIĆU, ARANŽMAN: NAIL JUSIĆ, PJEVA: DILKA RUBIN
31. KOKOŠI I PIJEVCI
32. AKVARIJ

33. PTICE
34. PUŽU, MUŽU, IZVODI: ELLA BRATIĆ
35. SAONICE MALE SANJE, ARANŽMAN: NAIL JUSIĆ, PJEVA: DEMIRA PAŠALIĆ
36. PADA SNIJEG
37. ZIMA
38. JA KUPIH JEDNU KOKU MALU, ARANŽMAN: NAIL JUSIĆ, PJEVA: DILKA RUBIN
39. U MALOGA SVICA, IZVODI: DOLORES BRATIĆ
40. IMAMO UČITELJICU ZA ČISTU PETICU, ARANŽMAN: ADMIR ĐULANČIĆ, PJEVA: DEMIRA PAŠALIĆ
41. DJECA GRADA MOG
42. HIMNA BOSNE I HERCEGOVINE
43. MOJOJ DRAGOJ BiH
44. IDE MACA OKO TEBE, ARANŽMAN: NAIL JUSIĆ, PJEVA: MELISA KESKINNOVIĆ
45. KOLANJE, ARANŽMAN: NAIL JUSIĆ, PJEVA: DEMIRA PAŠALIĆ
46. NAJLJEPŠA MAMA NA SVIJETU,
47. SPAVAJ, SINE, ARANŽMAN: NAIL JUSIĆ, PJEVA: DEMIRA PAŠALIĆ
48. PIŠEM, PIŠEM PETNAEST, ARANŽMAN: NAIL JUSIĆ, PJEVA: MELISA KESKINNOVIĆ
49. PEĆA I VUK
50. IVIN VOZ
51. NINA, NINA, BIJELA GOLUBICA, ARANŽMAN: NAIL JUSIĆ, PJEVA: MELISA KESKINNOVIĆ
52. VOJNIČKA KORAČNICA
53. TURSKI MARŠ
54. LJULJA, LJULJA, LJUŠKE, ARANŽMAN: NAIL JUSIĆ, PJEVA: SVEN MEHIČIĆ
55. INSTRUMENT ČAROBNIJAK
56. STRINA RODA, ARANŽMAN: NAIL JUSIĆ, PJEVA: EMINA VITEŠKIĆ
57. VISIBABA, ARANŽMAN: NAIL JUSIĆ, PJEVA: MELISA KESKINNOVIĆ
58. KIŠA PADA, ARANŽMAN: Admir Đulančić , PJEVA: Lamija Džemidžić
59. TRI SU MACE SKAKALE, IZVODI: AIDA TULIĆ
60. ROĐENDAN U ŠUMI, ARANŽMAN: NAIL JUSIĆ, PJEVA: ADNAN ALAGIĆ
61. ENCI, MENCI, NA KAMENCI, IZVODI: ADNAN ALAGIĆ
62. MRAV, ARANŽMAN: NAIL JUSIĆ, PJEVA: MELISA KESKINNOVIĆ
63. JEDAN, DODAN, DIGIN, DISIN, IZVODI: SVEN MEHIČIĆ
64. ASKA I VUK, ORIGINALNI ARANŽMAN, PJEVA: DŽEMIDŽIĆ LAMIJA
65. EN, TEN, TINI, IZVODI: EMINA VITEŠKIĆ
66. BIJELA RODA, ARANŽMAN: NAIL JUSIĆ, PJEVA: MELISA KEŠKINNOVIĆ

LITERATURA

1. **Basrak, Dragutin:** Dječje pjesme za rad u nižim razredima osmogodišnje škole, Sarajevo, 1957.
2. **Basrak, Dragutin i Stevković, Borislav:** Zapjevajmo veselo-1/VII izdanje, Zavod za izdavanje udžbenika, Sarajevo, 1973.
3. **Bašić, Elli:** Sedam nota – sto divota, Zagreb, 1960.
4. **Dopuđa, Jelena:** Narodni plesovi – igre u Bosni i Hercegovini, Kulturno-prosvjetni sabor Hrvatske, Zagreb, 1986.
5. **Franković, D., Pregrad, Z., Šimleša, P:** Enciklopedijski rječnik pedagogije, Matica hrvatska, Zagreb, 1963.
6. **Ferović, Selma i Ćuković, Teodora:** Muzička kultura za 1, 2. i 3. razred osnovne škole, Minex d. o. o., Zenica, 1996.
7. **Ferović, Selma:** Muzička kultura za drugi razred osnovne škole, Sarajevo publishing, Sarajevo, 2003.
8. **Ferović, Selma:** Muzička kultura za treći razred osnovne škole, Sarajevo publishing, Sarajevo, 2003.
9. **Ferović, Selma:** Muzička zbirka 1, Sarajevo publishing, Sarajevo, 2005.
10. **Ivanović, Mirjana:** Metodika nastave muzičkog vaspitanja u osnovnoj školi, Nota, Knjaževac, prvo izdanje 1981.
11. **Kojov-Bukvić, Irena:** Metodika nastave muzičkog vaspitanja za II godinu studija pedagoške akademije, Zavod za udžbenike i nastavna sredstva, Beograd, 1989.
12. **Krneta, Lj., Potkonjak, M. i N.:** Pedagogija, Zavod za izdavanje udžbenika SR Srbije, Beograd, 1965.
13. **Lekić, Đorđe:** Metodika razredne nastave, Nova prosveta, Beograd, 1993
14. **Mirković Radoš, Ksenija:** Psihologija muzike, Zavod za udžbenike i nastavna sredstva, Beograd, 1996.
15. **Muzička enciklopedija I, II i III dio,** Jugoslavenski leksikografski zavod, Zagreb, 1974.
16. **Pantović, Ljiljana:** Solfeđo kroz pesmu za I i II razred škole za osnovno muzičko obrazovanje, RO Dragan Srnić, Šabac-Beograd, 1986.
17. **Poljak, Vladimir:** Didaktika, Školska knjiga, Zagreb, 1970.
18. **Požgaj, Joža:** Metodika nastave glazbene kulture u osnovnoj školi, Školska knjiga, Zagreb, 1988.
19. **Rot, Nikola:** Opšta psihologija, udžbenik za pedagoške akademije, Zavod za udžbenike i nastavna sredstva, Beograd, 1980.
20. **Skovran, D., Peričić, V:** Nauka o muzičkim oblicima, Univerzitet umetnosti, Beograd, 1977.
21. **Stevanović, Borislav:** Pedagoška psihologija, Zavod za izdavanje udžbenika Narodne Republike Srbije, Beograd, 1959.
22. **Stojanović, Gordana:** Nastava muzičke kulture od I do IV razreda osnovne škole

le, Priručnik za učitelje i studente učiteljskog fakulteta, Zavod za udžbenike i nastavna sredstva, Beograd, 1996.

23. **Šamić, Midhat:** Kako nastaje naučno djelo, uvođenje u metodologiju i tehniku naučnoistraživačkog rada, Svjetlost, Sarajevo, 1990.

24. **Šimleša, Pero:** Pedagogija, Pedagoško-književni zbor, Zagreb, 1973.

25. **Škarica, Ljiljana:** Početno muzičko vaspitanje, Nota, Knjaževac, 1987. godine.

26. **Teplov, B. M.:** Psihologija, udžbenik za srednje škole, Nakladni zavod Hrvatske, Zagreb, 1949.

27. **Trakilović, Desanka:** Muzička kultura sa metodikom u razrednoj nastavi, Učiteljski fakultet u Bijeljini, Bijeljina, 2002.

28. **Vasiljević, Miodrag:** Jednoglasni solfeđo, Prosveta, Beograd, 1961.

29. **Vasiljević, M. Zorislava:** Metodika nastave solfeđa, Univerzitet umetnosti, Beograd, 1978.

30. **Vasiljević, M. Zorislava:** Muzički bukvar, Zavod za udžbenike i nastavna sredstva, Beograd, 2003.

31. **Vidović, Ilijana i Kenjalović, Milorad:** Muzička kultura za prvi i drugi razred osnovne škole, Zavod za udžbenike i nastavna sredstva, Srpsko Sarajevo, 2002.

SADRŽAJ

I. UVOD.....	3
1. Cilj i zadaci nastave muzičke kulture.....	5
2. Didaktičko-metodske napomene.....	7
3. Uvođenje pojmova u prvom i drugom razredu.....	9
4. Metode i oblici u nastavi muzičke kulture	
4.1. Metode.....	10
4.2. Oblici rada.....	12
II. DIO	
1. BROJALICE.....	13
2. PJEVANJE I SVIRANJE U RAZREDNOJ NASTAVI	
2.1 Pjevanje pjesma.....	18
2.2 Sviranje na ritmičkim instrumentima.....	22
3. MUZIČKE IGRE.....	27
4. SLUŠANJE MUZIKE.....	29
5. DJEČJE STVARALAŠTVO.....	33
III. NASTAVNI PROGRAM	
ŠTA ĆEMO UČITI.....	35
ZVUKOVI I ZNAKOVI.....	35
1. Rodila se nota, Melisa Ibrahimbegović-Salihović.....	39
2. Jedna vrana gakala	41
3. Jedan, dva, tri.....	44
4. Berem, berem grožđe.....	46
5. Dok mjesec sja, Ž. Batist Lili.....	47
6. Gdje je onaj cvijetak žuti, Đ. B. Pergolezi.....	49
7. Hodavka.....	50
8. Blistaj, blistaj, zvijezdo mala, W. A. Mozart.....	52
9. Barkarola, J. Offenbach.....	54
10. Pliva patka preko Save.....	55
11. Čvorak, čvorak.....	58
12. Jesenska, J. Stojanov.....	60
13. Zaleđena česma, Kemal Monteno.....	61
14. Golub s krova guče.....	62
15. Mak, N. Vukomanović.....	63

16. Spavaj, Dano, u đidali beši.....	64
17. Veseliseljak, R. Šuman.....	65
18. Pišemo novu brojalicu.....	66
19. Cica maca plakala.....	68
20. Tašun, tašun tanana.....	69
21. Bosno moja.....	71
22. Fosili, K. Sen-Sans.....	73
23. Trči zeko kroz šumicu.....	75
24. Sage se mlada do zemlje.....	77
25. Pjesma o konjiću.....	78
26. Kokoši i pijeveci, Akvarij, K. S. Sans.....	79
27. Pužu, mužu.....	81
28. Saonice male Sanje, J. Kaplan.....	83
29. Pada snijeg, Dragan Borovica.....	84
30. Zima, A. Vivaldi.....	85
31. Ja kupih jednu koku malu.....	86
32. U maloga svica.....	88
33. Imamo učiteljicu za čistu peticu, S. Bostandžić.....	90
34. Djeca grada mog, Avdo Smailović.....	92
35. Himna Bosne i Hercegovine i Mojoj dragoj BiH.....	93
36. Ide maca oko tebe.....	96
37. Kolanje.....	97
38. Najljepša mama na svijetu, Aleksandar Korać.....	99
39. Drage ruke, Djeca kompozitori.....	100
40. Spavaj, sine.....	101
41. Pišem, pišem petnaest.....	102
42. Peća i vuk, Sergej Prokofjev.....	104
43. Ivin voz, Dragan Laković.....	106
44. Nina, nina, bijela golubica.....	108
45. Vojnička koračnica, R. Šuman i Turski marš, W. A. Mozart.....	109
46. Ljulja, ljulja, ljuške.....	111
47. Instrument čarobnjak, Božidar Sakač.....	113
48. Strina roda.....	115
49. Visibaba, S. Korunović.....	116
50. Kiša pada, N. Ludvig-Pečar.....	117
51. Tri su mace skakale.....	119
52. Rođendan u šumi.....	120
53. Enci, menci, na kamenci.....	122
54. Mrav, A. Vučer.....	124

55. Jedan, dodan, digin, disin.....	125
56. Arija Aske, iz opere Aska i vuk, Asim Horozić.....	127
57. En, ten, tini.....	128
58. Bijela roda.....	130
OPISI IGARA.....	132
POPIS KOMPOZICIJA / CD1 I CD2.....	135
LITERATURA.....	137

Vesna Kečalović: PRIRUČNIK ZA NASTAVNIKE UZ MUZIČKU KULTURU ZA 2. RAZRED DEVETOGODIŠNJE OSNOVNE ŠKOLE – Izdavač: DJEČIJA KNJIGA, Sarajevo, Pijačna 94, tel. 033/768-545, fax 768-546, e-mail: djecijaknjiga@bosanska-rijec.ba – Suizdavač: BOSANSKA RIJEČ, Sarajevo – Za izdavače: Ivica Vanja Rorić – Prvo izdanje, 2011.